

# CITROËN

*"Traction Avant"*

# CLUB

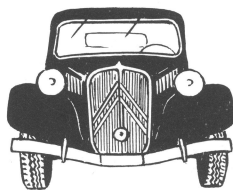

SW

# CITROËN · TRACTION · AVANT · CLUB

Postfach 304, CH-8053 Zürich  
 Postcheck 80-18535, Telefon 01/55 38 11



## Organisationsplan 1978

CTAC Präsident Dieter Ackerknecht Witikonerstr.337 8053 Zürich T. 01/ 553811	Vize Präsident Jakob Willimann Schulhausweg 49 4911 Reisiswil T. 063/ 89346	Kassier Edda Brunner Johannisbergstr.6a 8645 Jona T. 055/ 282858	Aktuar Edi Guggenheim Streulistr. 12 8032 Zürich T. 01/ 692264
--	---	--	--

Region 1 (TG,SH,SG,AR,AI,)	Region 2 (GL,GR,TI,SZ,ZG,ZH,AG,)	Region 3 (LU,BE,SO,BS,BL,OW,NW)
Vorstand	Vorstand	Vorstand
Kuno Soppelsa (PL) T. 072/ 82696 (8280)	Christian Heussi T. 058/ 371729 (8865)	Albert Schorta (PL) T. 065/ 423283 (4552)
Christian Schelbli T. 071/ 674542 (8580)	Adrian Pretto T. 01/ 7804017 (8820)	Jakob Willimann T. 063/ 89346 (4911)
Hansrudolf Soller T. 071/ 465293 (9320)	Robert Roggenmoser T. 01/ 8365534 (8307)	Urs Witmer T. 065/ 226381 (4513)

### Spezialwerkzeug - Kommission

Christian Schelbli T. 071/ 674542 (8580)	Christian Heussi T. 058/ 371729 (8865)	Werner Amport T. 031/ 224959 (3400)
---	---	--

### Ersatzteil - Kommission

Kuno Soppelsa T. 072/ 82696 (8280)	Hans Brunner T. 055/ 282858 (8645)	Robert Bollag T. 061/ 413062 (4052)
---------------------------------------	---------------------------------------	--

### Reparaturen und Ersatzteile von Clubmitgliedern

Garage Christian Schelbli Grenzstr. 7 8580 <u>Amriswil</u> T. 071/ 674542 G	Garage Christian Heussi Federiblick 8865 <u>Bilten</u> T. 058/ 371729 P 055/ 781709 G	Garage Max Caironi  <u>5024 Küttingen</u> T. 064 242050 G 312766
Ersatzteillager Hansrudolf Soller 9320 <u>Frasnacht</u> T. 071/ 465293 P	Garage Heinz Schütz Rigistr. 36 8712 <u>Stäfa</u> T. 052/327219 P	Div.Ersatzteile Werner Amport Metzgergasse 21 3400 <u>Burgdorf</u> T. 034/ 224959

### Zeitungsredaktion und Literatur-Kommission

Edi Guggenheim	Streulistr.12, 8032 Zürich,	T. 01/ 692264	(Zeitung)
Flemming Gubler	Kirchstr. 18; 8810 Horgen,	T. 01/ 7255344	(Literatur)
Armin Frick	Püntstr. 2; 8810 Horgen,	T. 01/ 7257318	(Inserate)

Werte "Traction"-Freunde,

Wir freuen uns, dass wir Ihnen nach zwei Nachrichtenblättern wiederum eine Zeitungsausgabe ins Haus liefern können. Leider werden wir von unseren Mitgliedern nicht gerade verwöhnt mit Zeitungsbeiträgen und möchten an dieser Stelle den Verfassern der Berichte des vorliegenden Heftes bestens danken.

TREFFEN Von Clubereignissen lässt sich im Moment nur soviel berichten, als dass am 23.2. eine Vorstandssitzung in Geroldswil stattfand und daraufhin schon drei regionale Höcks, die in den "Nachrichten" 2/78 angekündigt waren, erfolgreich durchgeführt wurden. Ueber das erste - mit grossem Interesse erwartete - Treffen von diesem Jahr (Frauenfeld/Schloss Klingenberg) sowie die "concentration" in Mulhouse finden sich erste kurze Berichte in dieser Nummer. Das Treffen vom 25. Juni des CTAC ist schon vom Vorstand der Region 2 vorbereitet und wird in den Raum Sihlbrugg/Hirzel/Sihlsee/Einsiedeln führen (mit Picknick). Für das Treffen vom 24. Sept. scheint der allgemeine Wunsch nach einem Rallye (ähnlich dem vom 25.9.77) zu bestehen. An dieser Stelle sei auch unser herzlicher Dank an die regionalen Organisatoren der Ausfahrten ausgesprochen. Gleichzeitig möchten wir unsere Mitglieder um seriöse Anmelde- und Besuchsgepflogenheiten bitten ! Kürzlich ist die Frage aufgetaucht, ob wir für 79 ein internationales Treffen (zB mit Klausenfahrt) planen sollen ? Jedenfalls will der welsche Club ein solches I.T. 1979 im Wallis durchführen. In Anbetracht der vielen ausländischen Treffen sollten wir vielleicht versuchen Delegationen zum Besuch derselben zu bilden. (Wer geht zB nach Chartres ?)

Ganz herzlich möchten wir unsere neuen Mitglieder sowie Interessierte von anderen Clubs zu unseren Treffen und Ausfahrten einladen.

MITGLIEDSCHAFT Besten Dank für die Zahlung der Mitgliederbeiträge. Ein sehr grosser Teil der Mitglieder kam dieser Verpflichtung ohne zweite Aufforderung nach, was uns sehr freute und die Umtriebe reduzieren half. Auf Grund der eingegangenen Beiträge sind wir nun daran die Mitglieder- und Versandliste zu bereinigen. In der Sommerausgabe der Zeitung möchten wir ein neues Mitgliederverzeichnis herausbringen, wo dann auch die neuen Mitglieder ersichtlich sein werden. Gleichzeitig sollen die Angaben über ihre "Traction" veröffentlicht werden. Deshalb möchten wir Sie bitten den beigefügten Fragebogen auszu-

füllen und uns bis zum 15. Juni 78 zuzustellen. Falls Ihnen Clubinteressenten bekannt sein sollten, ersuchen wir Sie, uns deren Adressen mitzuteilen oder ihnen unseren Anmeldebogen aus diesem Heft abzugeben. Wer übrigens noch die Clubstatuten wünscht, kann dieselben jederzeit bei mir anfordern. Zur Erinnerung: Bitte geben Sie uns allfällige Adressänderungen bekannt!

ZEITUNG Das Inseratewesen unserer Zeitung macht langsam Fortschritte, dank des unermüdlischen Einsatzes des Zeitungsteams. Enttäuschend sind zwar Absagen, zB der bekannten Vertretung der eigenen Marke auf dem Platze Zürich. Andererseits hat es vielleicht unter uns Mitglieder, die gerne auf ihr Geschäft aufmerksam machen möchten, Ihnen sei ein Inserat in unserem Heft bestens empfohlen!

Indem ich auf einen schönen Sommer und auf einen regen Besuch der Treffen und Höcks hoffe, wünsche ich Ihnen gute "Traction"-Fahrt!

Zürich, im Mai 1978

*Bruno Ammann*

\*\*\*\*\*

Regionale Höcks  
\*\*\*\*\*

- Region I : am ~~7.4.78~~; 2.6.78; 4.8.78; 6.10.78; 1.12.78; 2.2.79  
ab 19.30; Hotel-Restaurant Schwert, Marktplatz, Amriswil;  
weitere Auskünfte: Christian Schelbli; 071 674542; "
- Region II : am ~~14.4.78~~; 9.6.78; 11.8.78; 13.10.78; 8.12.78; 9.2.79  
ab 19.30; Hotel Bächau, Halbinsel Bächau, Bäch;  
weitere Auskünfte: Adrian Pretto; 01 754017; Wädenswil
- Region III : am ~~21.4.78~~; 16.6.78; 18.8.78; 20.10.78; 15.12.78; 16.2.79  
ab 19.30; Restaurant Kreuz, Kriegstetten;  
weitere Auskünfte: Albert Schorta; 065 423283; Derendingen

Ausfahrten des "club citroën suisse 34/57"  
\*\*\*\*\*

(nähere Auskünfte: 021 32 49 42 / Case Postale 230, 1001 Lausanne)

- 18. Juni Rallye \*geheim\*
- 2. Juli nach les Mosses
- 3. Sept. Staudamm Emosson
- .. Okt. les Caves "Provins"

Treffen des ICCCR 1978, (International Citroen Car Club Rallye), wird von der "Traction Universelle" organisiert und findet in Chartres am 15.-17. Sept. statt. Auskünfte beim "ccs 34/57".

\*\*\*\*\*

Redaktionsschluss der nächsten Zeitungsausgabe : 15. August 1978



# Der Zauberer

André Citroens Glanz und Sturz.

Text: Paul Simsa

Zeichnung: Walter Gotschke

**R**uiniert, krank und erschöpft starb André Citroen im Jahr 1935; er war nur 57 Jahre alt geworden. Für sein revolutionäres Frontantriebsprogramm von 1934, dessen Erfolg er nicht mehr erlebte, hatte er mit teuren Krediten die Werksanlagen neu errichtet und die Produktion nach nur 18 Monaten Entwicklungszeit begonnen. Das ungewöhnliche Design und schlimme Kinderkrankheiten der selbsttragenden Karosserie verschreckten zunächst das Publikum, der Reifenkonzern Michelin übernahm die Firma auf Drängen der Regierung.

André Citroen war am 5. Februar 1878 in Paris geboren, Sohn eines Edlesteinhändlers; der eigenartige Name erklärt sich aus holländischer Herkunft der Familie. Mit gediegener Schulbildung auf Gymnasium und Polytechnikum war er 1900 mit der Theorie fertig und gründete, kaum 23 Jahre alt, eine Fabrik für Stahlzahnräder. Die Lizenz eines russischen Verfahrens, die er mit Gespür erworben hatte, machte die „Engrenages Citroen“ in Paris fast konkurrenzlos, und er war geschickt in der Wahl von Partnern und Mitarbeitern. Sein Ruf als Manager brachte ihn 1908 als Technischen Direktor ans Ruder der renommierten Autofabrik Mors, die zwar Grand Prix-Siege errang, aber in der damaligen Wirtschaftskrise dem Zusammenbruch nahe war. Mit einem geschickten Kaufmann, der später sein Generaldirektor wurde, steigerte er die Jahresproduktion von 120 auf 2000 Wagen.

In den Krieg zog er 1914 als Artillerist, geriet aber nicht an den Feind; bald wurde er in die Organisation der Kriegswirtschaft berufen. Nach Erfahrungen aus zwei Amerikareisen errichtete er am Quai de Javel in Paris eine Fabrik für die Massenproduktion von

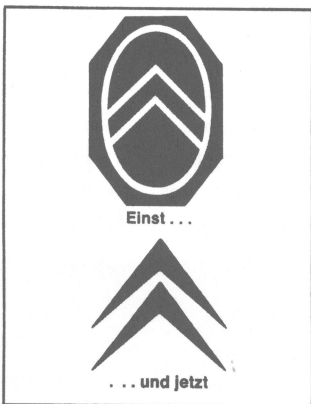

Artilleriegranaten, wurde darüber hinaus Industrie-Koordinator, organisierte die Verteilung von Kohle und Gas und die Lebensmittelversorgung der Bevölkerung.

Mit seinem Zahnradsymbol als Markenzeichen stellte er 1919 die plötzlich leeren Produktionsbänder am Quai de Javel auf Autos um. Von zwei Prototypen des Konstrukteurs Jules Salomon gab er einen Vierliter-Wagen, mit Schiebern statt Ventilen, an den Flugzeugfabrikanten Gabriel Voisin ab. Ein junger Voisin-Konstrukteur, André Lefebvre, baute und fuhr 1923 einen avantgardistischen Rennsport-Voisin; dieser Lefebvre hat 1934 den Frontantriebs-Citroen und schließlich – nach langen Studien von 1947 bis 55 – den Citroen DS geschaffen, mit hinterer Schmalspur wie bei seinem hinterradgetriebenen Voisin von 1923.

Doch für die Produktion ab 1919 wählte André Citroen den kleineren Prototyp, ein simples 1,3 Liter-Auto. Mit Bau-

kasten-Rationalisierung und adretten Karosserien brachte er seine stets mit vernünftigem Fortschritt weiterentwickelten Autos in Massen an den Mann und nicht zuletzt an die Dame. Flugzeuge malten seinen Namen an den Himmel, er mietete den Eiffelturm für eine gigantische Lichtreklame, seine Aktionen waren Tagesgespräch der Nation. Vom Sport hielt er nichts, um so mehr von spektakulären Dauertests, er entwickelte Service und Festpreisteile, und von vornherein lieferte er, was noch unüblich war, komplett ausgerüstete Wagen mit elektrischem Licht und Reserverad.

Ein Modell zum Verlieben war sein 850 cm<sup>3</sup>-5 CV (1922 bis 1926), besonders als offener Dreisitzer mit Bootsheck in Zitronengelb: „Trèfle“ (Kleeblatt, Treff im Kartenspiel), ein Vorläufer heutiger Sonderserien. Dieses Modell kopierte Opel 1924 unverföhren mitsamt den Produktionsmethoden in Gestalt des Laubfrosch: Dasselbe in Grün.

Seine Vierzylinder vergrößerte Citroen nicht über 1,8 Liter; Sechszylinder mit 2,4 und 2,6 Liter Hubraum hat er nur als Baukastenversionen nebenher gebaut. Die Wirtschaftskrise zu Anfang der dreißiger Jahre schien ihn nicht zu schlagen, doch er hatte kein Kapital gesammelt wie Louis Renault und die Familienfirma Peugeot. Sein Finanz-Debakel beim Start des neuen Erfolgsmodells von 1934 ist leicht erklärlich, aber dennoch tragisch.

aus:

auto, motor und sport 9/1976

mitget.:

Armin Frick

## B O D E N S E E - T R E F F E N

Bei unserer Ankunft in Frauenfeld am Bodenseetreffen vom 7. Mai 1978 war die Ueberraschung gross, ein Rosengart - Cabriolet unter den teilnehmenden Fahrzeugen zu finden. Diese Rarität werden wir später einmal ausführlich beschreiben. Punkt elf Uhr begaben wir uns gemeinsam auf den Weg zum Schloss Klingenberg, wo wir uns in gediegenster Umgebung an den Mittagstisch setzten. Anschliessend wurden unsere Fachkenntnisse auf die Probe gestellt. Als Preise winkten Staublappen, Lenk- und Kardanmanschetten. Diese waren in verdankenswerter Weise von den Herren Heussi, Schelbli, Schütz und Soller gestiftet worden.

Dass uns Petrus den ganzen Tag über reichlich Regen beschert hatte, vergassen wir, sobald wir das Napoleon - Museum im Schloss Arenenberg betraten. Das schöne, in klassizistischem Stil erbaute Gebäude mit seiner reichen Innenausstattung zeigte deutlich, wie der letzte Kaiser von Frankreich, Napoleon III., seine Jugendzeit verbracht hatte.

Dem OK der Region I sei für das gut organisierte, schöne Treffen herzlich gedankt!

fg

## I N T E R N A T . V E T E R A N E N T R E F F E N M U E L H A U S E N

Nach genauer Einschreibung und technischer Inspektion wurden vier CTAC - Mitglieder zum Start zugelassen. Das 70 km lange Rallye führte von Altkirch auf schmalen Strassen bis nach Thann. Es war nicht schwer, den richtigen Weg zu finden, da die vielen Leute am Strassenrand den Fahrern bei der Orientierung immer gerne behilflich waren. Auf der Strecke galt es, verschiedene Prüfungen zu bestehen: Fahren über Holzscheite, während der Mitfahrer einen Behälter mit Wasser aus dem Fenster halten musste, ohne den Inhalt zu verschütten; mit dem Hinterrad einen Ballon zum Platzen bringen; am Berg anfahren ohne rückwärts zu rollen; Armbrustschiessen und Gleichmässigkeitsfahren auf einer kurzen Bergstrecke mit engen Kurven. Nach dem gemütlichen Clubabend begaben wir uns dann zu Bett.

Sonntags früh besammelten wir uns in Cernay zu einer gemeinsamen Fahrt nach Mülhausen, wo wir vor dem Schlumpf - Museum ein "lebendiges" Automuseum aufstellten. Aber auch dem Museum selbst, dem "Museum der Arbeit"

mit seinem imponierenden Inhalt, statteten wir natürlich einen Besuch ab. Nach einem reichhaltigen Elsässer Z'Mittag begann dann die Schönheitskonkurrenz. Dank vieler schöner und seltener Automobilmarken kamen die zahlreichen Zuschauer voll auf ihre Rechnung: Salmson, Voisin, Panhard - Levasseur, Delahaye, Jensen, Donnet - Zedel, Talbot, Bugatti, Georges Irat, Wanderer, Citroën und andere mehr waren vertreten.

Zum Schluss bleibt noch festzuhalten, dass unsere Clubmitglieder mehrere Pokale und Preise mit nach Hause nehmen durften und somit recht erfolgreich waren an einem Treffen, das in den "Dernières Nouvelles d'Alsace" vom 13. Mai 1978 mit einer massiven Vorgabe für unseren Club angekündigt worden war, nämlich mit der Abbildung Dieter Ackerknechts Langenthal - Cabriolet :

fg

## Ce week-end, 3<sup>e</sup> concentration de la voiture ancienne à Mulhouse

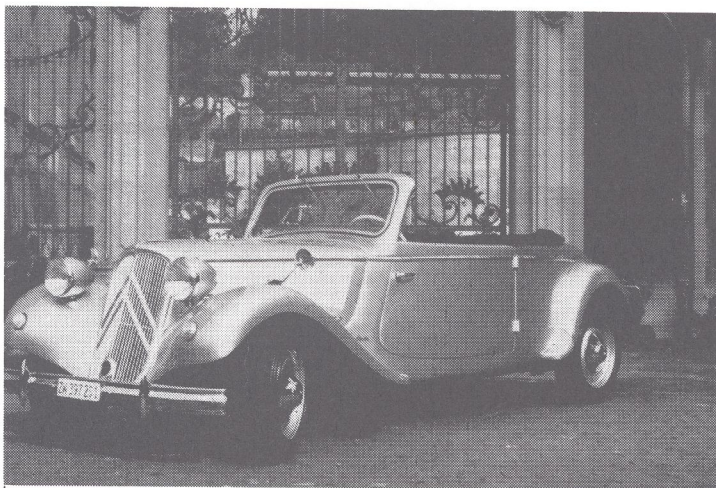

Un magnifique coupé Citroën. Un modèle qui sera présenté au public, à la Pentecôte. (—)

La 3<sup>e</sup> concentration organisée par le Club de la voiture ancienne d'Alsace-Mulhouse attirera deux jours durant la fine fleur des collectionneurs et des amateurs. Cette année, cette concentration (une cinquantaine de très élégants véhicules sont attendus !) sera en fait un rallye aux multiples rebondissements. Il faudra faire éclater un ballon avec la roue arrière opposée au chauffeur, et en marche arrière... par exemple.

Samedi, entre 12 et 13 h, accueil des participants à la Halle aux blés d'Altkirch. Le départ vers Dannemarie sera donné à 14 h. A 14 h 15,

départ vers Senheim (via Elbach, Bellefontaine, Roppe, etc.) ; 15 h, départ vers Roderen ; 15 h 15, départ vers Thann et à 18 h, départ vers le Hirtzenstein.

Le dimanche 14 mai, le départ vers Mulhouse est prévu pour 10 h. On se rendra place du Restaurant-du-Marché-de-Gros, rue de St-Amarin. A 14 h aura lieu, près du restaurant, la présentation des voitures au public, avec concours d'élégance. La remise des prix devrait se dérouler aux environs de 17 h.

Renseignements : (89) 42.12.81.

5° RALLYE NEIGE ET GLACE INTERNATIONALE DES VOITURES ANCIENNES  
13. - 15.1.78 Grenoble - Les Gets

---

Ich habe mit meinem Cabriolet CITROEN 7C, 1935, (Startnummer 45) an dieser sehr interessanten Veranstaltung teilgenommen.

Die Fahrt an den Startort - Grenoble - erfolgte per Achse, wobei mein Mitfahrer, Herr Erich Schneider / Präsident GMMZ, und ich Zürich bereits am Donnerstag, 12. Januar, abends, verliessen. Das schlechteste Wegstück der ganzen Fahrt trafen wir an diesem Donnerstagabend zwischen Matran und Montpélerin an, nämlich eine nicht oder schlecht gepflegte Strasse mit Verwehungen, heftigem Wind und einem mittleren Schneesturm.

Kurz nach Chambéry stellten wir einen leichten Wasserverlust fest, welcher zu einer "blödsinnigen" Panne hätte führen können. Ursache: Ich hatte kurz vor der Abreise die Bänder unter der Motorhaube auswechseln lassen. Der die Arbeit ausführende Sattler verwendete zu lange Schrauben. Durch die Erschütterungen der schlechten Strasse konnten diese an zwei Stellen Löcher in den Kühlermantel hämmern.

Die Rallye-Strecke selbst führte von Grenoble - Start am Samstagmorgen - über die drei Pässe der Chartreuse - Col de Porte, Col du Cucheron und Col du Granier - nach Chambéry, von dort über Albertville (Mittagessen), Ugine, Megève, Cluses, Taninges nach Les Gets. Innerhalb dieser Strecke gab es zwei chronometrierte Teilstücke, bei welchen eine frei gewählte Durchschnittsgeschwindigkeit strikte eingehalten werden musste. (Col du Cucheron und Teilstück vor Ankunft in Les Gets)

Am Sonntag Slalom auf der Eisbahn am Vormittag und Bergprüfung am Nachmittag (zwei Teilstücke in genau der gleichen Zeit zu durchfahren).

Am Montag fuhren Herr Schneider und ich via Thonon, St. Gingolph, Vevey nach Hause zurück.

JEAN-PIERRE BURCKHARDT





# INSERATE UND KLEININSERATE

Vorbemerkung: Anzeigen bitte druckfertig liefern, sonst muss ein Zuschlag verrechnet werden!

- Unter der Rubrik "Kleininserate" können Mitglieder des CTAC und befreundete Verbände im Gegenrecht Kaufgesuche, Angebote, Tauschgesuche, Mitteilungen und diverse weitere Kleinigkeiten gratis abdrucken lassen.
- Unter der Rubrik "Inserate" werden Anzeigen gegen einen Unkostenbeitrag von Fr. 60.- pro ganze Seite abgedruckt, die gewerblichen Charakter aufweisen. Inserate können 1/1, 1/2 oder 1/3 Seite gross sein; sie kosten entsprechend ihrer Grösse Fr.60.-, Fr.30.- bzw. Fr. 20.-.

Inserate und Kleininserate bitte senden an folgende Adresse:

Citroën Traction Avant Club  
Postfach 304  
8053 Zürich

\*\*\*\*\*

## KLEININSERATE

\*\*\*\*\*

### Zu verkaufen:

- 2 Stossstangen für 15 / 6
- 2 Tachometer, grau, ohne Zeituhr
- 1 Tachometer, schwarz, mit Zeituhr
- 2 Lichtschalter für Lenksäule
- 1 innerer Frontscheibenrahmen für Large
- 1 Heckscheibenrahmen für Large
- 1 Scheibenwischermotor mit Gestänge für Large, Montage unten
- 2 Stossstangen für Large, gerade
- 1 Stossstange für Large, gerade, neu verchromt, komplett
- 2 Felgen für Pneus 185 x 400
- 4 Felgen für Pneus 165 x 400
- 1 Frontscheibenrahmen mit guter Dichtung, ohne Scheibe, für Large
- 1 Benzintank für Large

Offerten an: A. Frick, Schwimhalle Bergli, Püntstr. 2, 8810 Horgen  
Tel.: 01 - 725 73 18

\*\*\*\*\*

### Zu verkaufen:

Betriebsanleitung für den 11 CV, Ausgabe 1947, deutschsprachig, mit vielen Abbildungen, ca. 30 Seiten, Preis: Fr. 15.-.

Eine sehr gute, gebundene Reproduktion!

Erhältlich bei: Christian Heussi, Federiblick, 8865 Bilten GL  
Tel.: 058 - 37 17 29

Von jedem verkauften Exemplar gehen Fr. 2.- an die Clubkasse!

\*\*\*\*\*

**Oldtimer-Reifen** GmbH

**D-7812 BAD KROZINGEN**

Schloßbergstraße 4 Telefon 07633/4614

BRD ALLEMAGNE

## VETERANENREIFEN

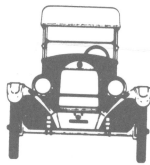

**TYRES FOR VINTAGE  
AND VETERAN CARS  
PNEUS POUR VOITURES  
DE COLLECTION**

**Pneumatikhaus G Luzern**

Obergrundstrasse 26 CH-6003 Luzern

Tel. 041 22 34 44

SUISSE

Reifen für Traction Avant

155 - 400	Diagonal	Fr. 87.-
165 - 400	Diagonal	Fr. 93.-
165 SR 400	Radial X	Fr. 125.-
185 - 400	Diagonal	Fr. 113.-

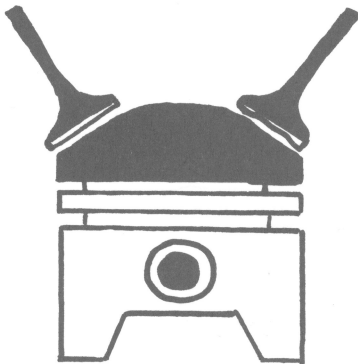

**ZYLINDERSCHLEIFWERK G. MÜLLER**

QUERSTRASSE 6

8805 RICHTERSWIL

01 - 784 25 33

Mitglied im Verband schweiz. Präzisionswerkstätten für Verbrennungsmotoren VSPV

- Anfertigung nicht mehr erhältlicher Teile von Auto- und Motorrad-Veteranen und Revisionen von Motoren und Getrieben aller Jahrgänge und Fabrikate
- Kolbenanfertigung
- Lager ausgiessen und bearbeiten
- Kurbelwellen schleifen, bearbeiten, instandstellen

Unser Geschäft ist auch samstags von 8.30 - 12.00 Uhr geöffnet.  
Ausserhalb der Geschäftszeit und abends erreichen Sie uns unter  
01 784 25 33. Besuchen Sie uns

NEU EINGETROFFEN  
\*\*\*\*\*

E.G.

Schlusslichtgläser für Köfferlimodell

Stossstangenhalter



Blinkautomat

Scheibenwischermotoren



Motorhaube mit Luftklappen



Pilotfelgen



Pignon und Tellerrad



Pneus 165 x 400

Pneus 185 x 400

Bremszylinder

Scheibenwischblätter

Unterbrecher

Lampenringe

Radlager für 4 Zylinder

Radlager für 15 Six

Dichtungen

Wasserkühler für légère und large

Wasserkühler für 15 Six

Wasserschläuche für 4 Zylinder

Frontscheibengummi

Gummimanchetten für Vorderachse

Getriebe 4 Zylinder

Getriebe 6 Zylinder

Motoren 4 und 6 Zylinder

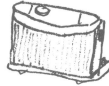

Ersatzteilkataloge und Werkstatthandbücher auf Bestellung

Revisionen aller Modelle

Ihr Auto wird abgeholt, repariert und wieder zurückgebracht.

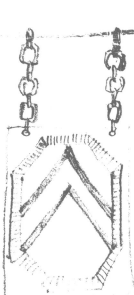

CITROEN SCHELBLI

GRENZGARAGE

8580 AMRISWIL

TEL. G : 071 - 67 45 42

TEL. P : 071 - 67 57 33



# SIPAF S.A.

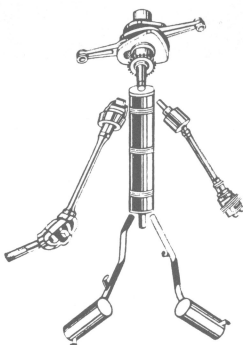

***Der Spezialist der Standard-Wechsel***  
***Le spécialiste de l'échange standard***

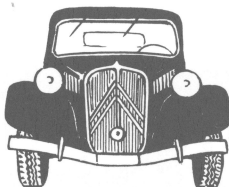

Tout pour la Traction en stock ou sur demande  
Alles für Ihren Traction ab Lager oder auf Bestellung

**1860 AIGLE**

**Tél. (025) 2 23 36**



# Die Preisbrecher

# MICHELIN

FUER IHREN LEGERE.....

MICHELIN X 165 SR 400 SCHLAUCHTYP

FR. 86.--

SCHWEIZER QUALITAETS-BATTERIE, 18 MONATE GARANTIE

STARTERBATTERIE 6 VOLT

CITROEN LEGERE 4 CYL. TYP 3N6 88 AH

FR. 101.-

6 CYL. TYP 3N7 113AH

FR. 124.-

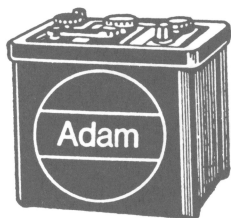

# Adam-Touring- Autobedarf

**8303 Baltenswil**  
b. Rest. Kreuzstrasse  
Hr. Furrer  
01 / 836 62 13

**3013 Bern**  
**Lorrainestrasse 6a**  
Hr. Keller  
031 / 42 18 44

**5268 Eiken**  
Zürcherstrasse 260  
Hr. Oggenfuss  
064 / 61 10 91

**8413 Neftenbach**  
Tössallmendstrasse 1  
Hr. Läderach  
052 / 31 21 91

**4133 Pratteln**  
Hauptstrasse 92  
Hr. Gerber  
061 / 81 11 21

**4053 Basel-Gundeldingen**  
Hochstrasse 51  
Hr. Gysi  
061 / 34 60 60

**3018 Bern-Bümpliz**  
Wangenstrasse 88  
Hr. Beutler  
031 / 55 80 88

**3073 Gümligen**  
Worbstrasse 135  
Hr. Ramseier  
031 / 52 49 07

**4625 Oberbuchsiten**  
Hauptstrasse 105  
Hr. Thiel  
062 / 63 16 66

**4125 Riehen**  
Lörracherstrasse 119  
061 / 67 41 41

**5726 Unterkulm**  
Unterdorf 135  
Hr. Hunziker  
064 / 46 22 66

**5200 Windisch**  
Alte Zürcherstrasse 1  
Hr. Strebel  
056 / 41 96 96

**8116 Würenlos (Pneus)**  
Bahnhofplatz  
Hr. Müller  
056 / 74 15 55

**8048 Zürich-Altstetten**  
Bachmattstrasse 41  
Hr. Treichler  
01 / 62 65 88

**8008 Zürich-Seefeld**  
Hammerstrasse 17  
Hr. Schöni  
01 / 55 52 20

**5430 Wettingen**  
Landstrasse 166  
056 / 26 36 31

**8400 Winterthur**  
Wülfingerstrasse 2  
Hr. Hersberger  
052 / 22 32 23

**8116 Würenlos (Batterien)**  
Landstrasse 95  
Hr. Koch 056 / 74 18 38

**8051 Zürich-Schwamendingen**  
Überlandstrasse 32  
Hr. Egli 01 / 41 34 54

**8038 Zürich-Wollishofen**  
Seestrasse 500  
Hr. Weber  
01 / 45 38 11

Der welsche Club ermöglicht uns, aus seinem Stock einige Ersatzteile zu beziehen. Wir bezahlen dabei einen etwas höheren Preis als die Mitglieder des Clubs, die jedoch über ihre Mitgliederbeiträge Lokalmieten, Administratives etc. finanzieren müssen.

Vorgehen bei Bestellungen:

Alle Bestellungen (nur Eigenbedarf; kein Vorrat oder Weiterverkauf!) sind zu richten an:

Jakob Willimann  
 Schulhaus  
 4911 Reisiswil  
 Tel.: 063 - 59 13 46

Er wird die Bestellungen an den welschen Club weiterleiten, worauf dann vorerst von diesem Club eine Vorausrechnung (um Nachnahme zu sparen und um kein Clubgeld durch unpünktliche Bezahlung zu blockieren) direkt an den Besteller erfolgen wird. Danach erfolgt die Lieferung.

Bemerkung: Die deutschen Bezeichnungen stimmen eventuell nicht genau, da aus dem Französischen übersetzt; in Zweifelsfällen gelten die Nummern aus dem offiziellen Ersatzteilkatalog.

a) Sofort lieferbar :

Ersatzteilkatalog .....	47.-
Kofferdichtung .....	38.-
Schutzdichtungen für vor und nach '52 .....	25.-
Türdichtungen .....	32.-
Radkappe für 15/6, verchromt .....	47.-
Radkappe BM-Rad, Aussenteil 810315 .....	auf Anfrage
"    Pilot    "    299793 .....	auf Anfrage
Getriebebesimmering 408453 .....	12.50
Blinkergläser rot/weiss .....	12.50
Radlager 32 x 72 x 17, 425964 .....	45.-
1 Paar Schalthebelverriegelungsfedern, 1-Loch, 515891 ...	5.60
"    "    "    "    , 2-Loch, " ...	6.50
Türfallen - Rückholfeder 132232 .....	5.-
12 Agraffen für Kofferdichtung .....	16.-
Spritzleder hinten mit Citroën - Signet .....	50.-

b) Noch nicht sofort lieferbare Artikel (sind in Vorbereitung)  
mit ungefähren Preisangaben

Federn für seitliche Lüftungsklappen, li/re 298503/504 ...	8.-
Radkappen EM-Rad und Pilot, Innenteil verchromt 298701, ebenfalls passend für Reserverad - Deckel .....	27.50
Getrieberringe zum Zahnrad 2. Gang, 3. Gang und Differen- tial, 5 Stück, 500521, 500523, 408442 .....	62.50
Federring für Mutter an Getriebewelle, 500374, 611007 ....	6.50
Dichtung für Nummernbeleuchtung auf Koffer, 705572 .....	unbestimmt
Lüftungsklappendichtung, 221134 .....	36.-
Pedalgarnitur, 540983 .....	unbestimmt
Blinkerdichtung Gummi, 803852 .....	"
Heizungsschlauch Radiatorseite, 329875 .....	"
"                    andere Seite, 331352 .....	"
Spritzleder vorn, Paar, 299873, 299872 .....	50.-
Windschutzscheibendichtung 11 B, 11 BL, 15 .....	unbestimmt
Befestigungsbügel für Radkappen auf Pilot- Rädern .....	"
Dreieck vordere Aufhängung mit 2 Büchsen .....	207.50
1 Paar Rückholfedern für Motorhaubenverriegelung, 298330/31	3.60

J. W.

NEUE    M O D E L L A U T O S

(Aus: Automobil Revue, Nr. 8, 23.2.1978, S. 43)

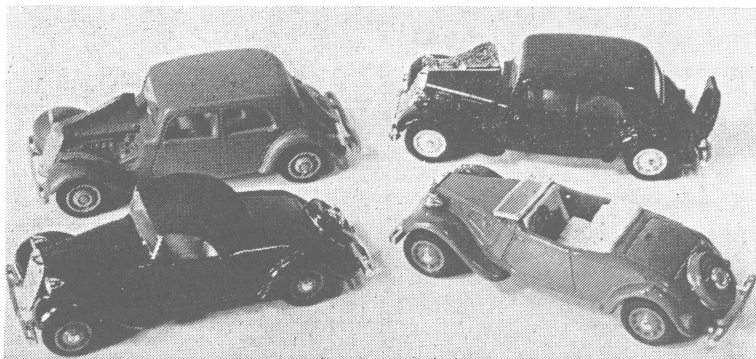

**Eligor: Citroën Traction avant Berline und Berline militaire, Cabriolet offen und geschlossen, alle 1938, 1 : 43\*\*\*\* — Neuheit von Modélisme, Paris. Fronthaube (Motor) und Kofferdeckel bei den Limousinen aufmachbar. Fertigmodelle je Fr. 17.50 (Bezugsquelle durch Fulgurex). (AR-Photos)**

Vom Schlüsselanhänger bis zum Badetuch

Wer eine Reise nach Paris macht, dem sei empfohlen, dort an der Rue de Bac No. 42 vorbeizuschauen. Diese Strasse liegt im 7. Arrondissement. Der Reisende findet dort ein Geschäft namens L'Automobiliste, in dem ihm einiges angeboten wird, was sein Citroën - Herz höher schlagen lässt: Citroën - Modellautos in den verschiedensten Ausführungen, Poster und Schlüsselanhänger, Betriebsanleitungen für die TA 7 und 11 CV, diverse Kühlerplaketten (die sich auch sonstwo anbringen lassen), Manschettenknöpfe und ein Halstuch, das sich mindestens dreimal um diesen wickeln lässt. Dem, der sich eher für Artikel anderer Automarken interessiert, sei verraten, dass er auch diese dort finden wird.

Wenn man sich schon in Paris befindet, sollte ein Besuch in einem Warenhaus nicht fehlen. Man findet dort in den Spielzeugabteilungen eine Vielzahl von Citroënmodellen, die in der Schweiz teilweise nicht erhältlich sind, beispielsweise ein batteriegetriebener 11 CV, der die Angewohnheit hat, immer wieder umzukehren, sobald er irgendwo anstösst. Da den Traction Avant nachgesagt wird, mit ihnen seien die meisten Banküberfälle ausgeführt worden, fehlt selbstredend auch das charakteristische Maschinenpistolenknatter nicht. Es lässt sich aber, auch von technisch weniger Begabten, mit wenigen Handgriffen beseitigen.

Im "Bazar Hôtel de Ville" erhält man in der Autozubehörabteilung für den Traction Avant nach wie vor die passenden Scheinwerferbirnen.

Es bleibt noch nachzutragen, dass der französische "Club de la Traction Universelle" in seiner neuesten Ausgabe der Clubzeitung mitteilt, dass in den Lingerieabteilungen der Warenhäuser Badetücher in der Grösse 90 x 150 cm mit einem Auto darauf abgebildet erhältlich sind. Jeder Leser darf dreimal raten, um was für ein Auto es sich wohl handelt.....

## L I T E R A T U R

Die Bücher über unsere Tractions füllen bald eine ganze Bibliothek!  
Hier wieder einige mehr oder weniger neue Titel:

- "La Traction, Un Roman d'Amour", Jacques Borgé & Nicolas Viasnoff, ein Liebesroman an die Tractions, 250 S., 400 Fotos, Text frz.  
bei: 1), e.p.a., Best. Nr. 2019 HR, ffrs. 79.-
- "Quai de Javel - Quai André Citroën", P. Dumont: Das einzige Citroënbuch mit den technischen Daten sämtlicher Modelle; 480 S., 500 Fotos, Text frz.  
bei: 1), e.p.a., Best. Nr. HR 1059, ffrs. 166.-
- Betriebsanleitung Citroën 7 & 11 CV, 1939, Text frz.  
bei: 1), e.p.a., Best. Nr. HR 2010, ffrs. 35.-
- Betriebsanleitung Citroën 15 CV 1939/51, Text frz.  
bei: 1), e.p.a., Best. Nr. HR 2010, ffrs. 15.-
- "L'Automobiliste", Monatsschrift, Text frz.;  
Nr. 37, Nr. 38: Geschichte der Modelle 7 und 11 CV  
Nr. 40 : Geschichte der Modelle 22 und 15 Six  
bei: 1), e.p.a., Best. Nr. HR 2125, ffrs. 10.- pro Heft
- "Les Archives du Collectionneur", Citroën 1934 - 1957, Reparaturbuch für 7, 11- und 15 CV; 161 S., Text frz.  
bei: 1), e.p.a., Best. Nr. HR 2127, ffrs. 66.-
- "André Citroën - le Précurseur", Maurice Norroy; ein Buch über André Citroën und seine Errungenschaften, 156 S., Text frz.  
bei: 1), e.p.a., Best. Nr. HR 1061, ffrs. 26.-
- "Les Citroën à Traction Avant 11 et 15 CV", R. Guerber; ein Handbüchlein mit vielen Hinweisen, Ausgabe 1959  
bei: 2), T & V, ffrs. 25.-
- "Citroën Reparaturhandbuch 11 CV", Nachdruck des Buches von 1951, Text- und Bildteil parallel, deutscher Text  
bei: 3), S & P, Best. Nr. C 027, DM 57.20
- "Citroën 7, 11 & 15 CV 1934 - 1957", Betriebsanl., 338Abb, 62 S., Text frz.  
bei: 3), S & P, Best. Nr. C 021 c, DM 42.-
- "Citroën Traction Avant", Nachdruck Betriebsanl. 7 & 11CV 1939, Text frz., 70 S.  
bei: 3), S & P, Best. Nr. C 025 c, DM 28.50
- "Citroën 15 Six 1939/51", Nachdruck der Betriebsanleitung  
bei: 3), S & P, Best. Nr. C 026 c, DM 12.20

- Poster: Citroën - Kollektionsposter für die Typen 7, 11, 11 légère, 22, 12 farbige graphische Abbildungen, Format 71 x 53,5 cm  
bei: 3), S & P, Best. Nr. 9123 d, DM 10.-
  
- Poster: Citroën 11 CV - Poster, Farblithographie; Motiv: Lecot auf der 400'000 km - Tour; Format 59 x 46 cm  
bei: 3), S & P, Best. Nr. 9124 d, DM 14.-
  
- Verkaufsprospekte: Französische Nachdrucke der Ausgaben von 1935:
  - 7 et 11; Citroën à Traction Avant
  - Voitures de Tourisme Citroën 7 et 11 CV Traction Avant
  - 9 et 11 CV "Rosalie"bei: 4), CCS 34 - 57, jeder Prospekt ca. Fr. 10.-
  
- "Automobile Quarterly 13 - 2", 30 Seiten Citroën - Geschichte, Text engl.  
bei: 3), S & P, Best. Nr. AQ 13 - 2 d, DM 24.95
  
- "Citroën Traction Avant 1934 - 1957", Geschichte, Tests und viele Details der englischen Citroëns, Text engl.  
bei: 5), b.s. Holmerise, £ 3.15
  
- "Citroën", Raymond Broad; Geschichte der Firma Citroën, 144 S, 40 Abb, engl.  
bei: 6), C.C., £ 6.55

Bezugsquellenhinweise:

- 1) e. p. a., Editions Pratiques Automobiles, 83 rue de Rennes, F-75006 Paris 6ème
- 2) Technique et Vulgarisation, 21 rue Claude Bernard, F - 75005 Paris 5ème
- 3) Schrader & Partner GmbH, Balanstr. 6, D - 8000 München 80
- 4) Club Citroën Suisse 34 - 57, Case postale 230, CH - 1001 Lausanne
- 5) Bookshop "Holmerise", Seven Hills Road, GB - Cobham, Surrey
- 6) Connoisseur Carbooks, 28 Devonshire Road, Chiswick, GB - London W 4

## B A S T E L E C K E

### Einbau eines Kühlwasser - Expansionsgefäßes im 11 Normale ("Large")

Material : 1 Expansionsgefäß (E.G.) mit Ueberdruckdeckel und Schlauch.

Am besten eignet sich das E.G. vom Volvo P 1800.

1 kurzes Stück Plasticschlauch, ca. 15 mm,  $\varnothing$  ca. 6 mm.

2 grosse Schlauchklemmen,  $\varnothing$  ca. 80 mm.

1 kleine Schlauchklemme,  $\varnothing$  ca. 12 mm.

1 Stück Blech, 1 - 2 mm dick, 200 x 130 mm.

Abb. 1



Abb. 2



Aus dem Blech einen Halter anfertigen (vgl. Abb. 1), nach der Bearbeitung grundieren und lackieren.

Kühlwasser - Ueberlaufleitung ca. 15 mm vor dem Ablasshahn trennen (Abb. 2/a). Das kurze Leitungsstück mit einer Zange zusammendrücken, evtl. noch umbiegen. Bei einem späteren Kühlerausbau kann dann immer noch das kurze Stück entfernt und das Loch verlötet werden. Jetzt kann dort nur etwas Wasser durchsickern, wenn man den Kühler leerlaufen lässt. Es gibt übrigens auch Ausführungen, bei denen die Ueberlaufleitung nicht auf den Ablasshahn oder vor dem Kühler heruntergeführt ist.

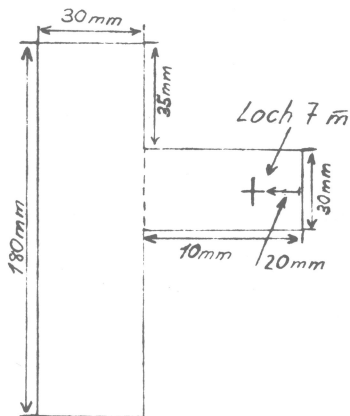
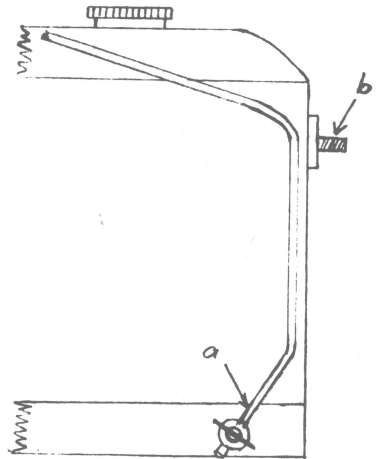

Normalerweise hat der zum Expansionsgefäß gehörende Schlauch einen grösseren Durchmesser als die Ueberlaufleitung. Diese Differenz gleicht man aus, indem man das kurze Stück Plasticschlauch über die Leitung zieht. Dann den Gummischlauch vom E.G. über den Plasticschlauch ziehen und mit der kleinen Schraubklemme sichern. Halter am Kühler an derselben Schraube montieren, an der schon der Kühlergrill befestigt ist (Abb. 2/b). Jetzt das E.G. mit den beiden grossen Schlauchklemmen am Halter befestigen (Abb. 3), aber noch

**Abb. 3**

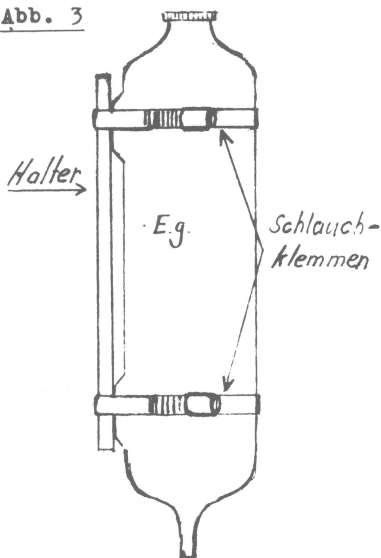

nicht fest anziehen. Der Halter muss jetzt, zur genauen Einpassung des E.G., noch etwas nach innen oder aussen gebogen werden. Wegen des Ventilators nicht zu weit nach innen biegen! Motorhaube probeweise vorsichtig schließen, evtl. ist das E.G. noch etwas zu hoch; dann Höhe richtigstellen und die Klemmen anziehen. Gummischlauch unten am E.G. anschliessen, Kühler randvoll füllen und das E.G. etwa bis zur Hälfte. Nach der ersten Fahrt bedarf der Kühlwasserstand möglicherweise einer Korrektur, diese darf nur im E.G. vorgenommen werden.

Der Zweck und Erfolg der ganzen Angelegenheit:

Wenn sich beim Fahren das Kühlwasser erwärmt, so dehnt es sich aus und fliesst ins Expansionsgefäß. Beim Abkühlen zieht sich die Flüssigkeit wieder zusammen und fliesst in den Kühler zurück. Bei intakter Motor- und Kühlwasseranlage hat man somit immer einen gleichbleibenden Kühlwasserstand. Zur Kontrolle genügt es, einen Blick aufs Expansionsgefäß zu werfen. Ist dort noch Flüssigkeit bis zur Minimum - Markierung vorhanden, so ist alles in Ordnung.

Zur Vermeidung von Kalk- und anderen Ablagerungen im Kühler empfiehlt es sich, eine Ganzjahreskühlflüssigkeit zu verwenden. Diese Flüssigkeiten haben einen hohen Siedepunkt und sind kältefest bis minus 25 °C.

A. Frick

Anmerkung:

Im nächsten Heft wird, als Fortsetzung, eine Montageanleitung für Légères folgen!

# V O R A N Z E I G E      U N D      E R H E B U N G

---

Im nächsten Heft wollen wir eine vollständige Liste aller Mitglieder unseres Clubs mit ergänzenden Angaben wie genaue Adresse mit Telefonnummer etc., aber auch mit den Autos, die den betreffenden Mitgliedern gehören, veröffentlichen. Wir bitten deshalb alle Mitglieder, den untenstehenden Talon sorgfältig auszufüllen und bis 15. Juni 1978 an den CTAC, Postfach 304, 8053 Zürich einzusenden.

---

## T A L O N

Name: ..... Vorname: ..... Beruf: .....  
 Strasse: ..... Nr.: .... PLZ: ..... Ort: .....  
 Tel. P : .../..... Tel. G : ... / .....

Marke	Typ	Baujahr	Fahrgest. Nr.	Hubraum cm	Karosserietyp	Farbe	Pol.-Kennzeichen	in Besitz seit	Anzahl Vorbesitzer (unbekannt = x)	Bemerkungen

### Zusatzerhebung:

Ich besitze Spezialwerkzeuge:  ja       nein

Wenn ja, angeben welche: .....  
 .....

Ich stelle diese (gegen Depot und Gebühr) zur Verfügung:  ja     nein



