

CITROËN

"Traction Avant"

CLUB

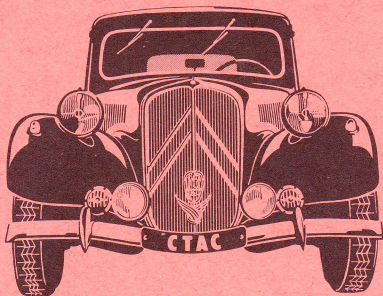

SW



Postfach 1066, CH-8058 Zürich-Flughafen
 Postcheck 80-18535-2, Tel.: 052/43 25 17
 Mitgliederbeiträge: SKA Rapperswil, Postcheck 80-705-3

Die Clubhefte erscheinen 5 bis 6 Mal im Jahr, Auflage 400
 Copyright, Nachdruck mit Quellenangabe
 Einzelpreis für Nichtmitglieder: sfr 10.- plus Versand

Organisationsplan 1990

Präsident	Vizepräsident	Kassier	Aktuar
Daniel Eberli im Kellhof 8463 Benken P. 052/43 25 17 G. 01/816 39 72	Hans-Georg Koch Steinlerweg 15 4402 Frenkendorf P. 061/901 84 18	Markus Lehmann Mattenweg 1 4447 Känerkinden P. 061/69 26 05 G. 061/63 08 08	Andreas Rutishauser Hirtenstallweg 2 8805 Richterswil P. 01/784 59 76

ORGANISATIONSGRUPPEN

Ost	Nord	West	Süd
André Baumann Emmentalstr. 32 3414 Oberburg P. 034/23 18 78	Guido Hobi Schulstr. 19 8307 Effretikon P. 052/32 49 62	Dietmar Jucknischke Hangweg 27 3098 Köniz P. 031/53 26 44 G. 031/59 63 03	Christian Bolliger Postfach 62 8832 Wollerau P. 01/784 00 77
Franz Neff Unterfeld 606 D FL-9495 Triesen P. 075/26 337	Walter Rey Schöneckstr. 367 8215 Hallau P. 053/61 41 34	Daniel Löhner Schiffлаube 16 3011 Bern P. 031/22 95 71	Lukas Schlumpf Rebhusstr. 19 8126 Zumikon P. 01/918 03 86
Paul Stehrenberger Schwantlern 290 9056 Gais P. 071/93 11 75	Peter Weber Neunfornerstr. 172 8475 Ossingen P. 052/41 14 68 G. 052/23 32 23	Beat Scheidegger Stockerenweg 9 3014 Bern P. 031/42 51 71	Kurt Sutter Bahnhofstr. 4 8716 Schmerikon P. 055/86 15 23

Zeitungsredaktion Archiv, Modelle Bibliothek	Clubartikel	Mitglieder- Verwaltung	Druck und Versand der Club-Hefte
Andreas Rutishauser Hirtenstallweg 2 8805 Richterswil P. 01/784 59 76	Patty Koch Steinlerweg 15 4402 Frenkendorf P. 061/901 84 18	Röbi Isler Stationsstr. 78 8542 Wiesendangen P. 052/37 35 66	Albert Schorta Spechtweg 5 4552 Derendingen P. 065/42 32 83

Revisoren: Jürg Deller und Udo Krenkel

Vertreter im Dachverband SDHM: Res Diem und Andreas Rutishauser



I N H A L T

38	Rodage
39	Treffen und Termine
40	Im Zeichen der Propulsion Arrière (Hp. Suter)
42	Vorsicht: Hochspannung (D. Eberli)
43	Technische Notizen von Citroën
46	Citroën TA: Königin der Landstrasse
49	Mitgliederliste
53	Programm Treffen 22. April 1990
55	Anmeldung Treffen 22. April 1990
61	Inserate und Kleinanzeigen
63	Clubpullis
64	Informationen
65	HE - DU (Kurt Gasser)
66	Französische Autonummern
68	La Traction en Bande Dessinée

Reparaturen und Ersatzteile von Clubmitgliedern

Reparaturen Citroën Bern Freiburgstr. 447 3000 Bern T.: 031/55 33 11	Reparaturen und Teile Armin Frick Dorfstr. 39 8912 Obfelden T.: 01/761 15 95	Garage und Teile Christian Heussi alte Landstr. 8865 Bilten T.: 058/37 17 29 077/93 20 16
Garage und Teile Christian Schelbli Grenzstr. 7 8580 Amriswil T.: 071/67 45 42	Reparaturen und Garage B. Schenk Güterstr. 129 4053 Basel T.: 061/35 25 25	

Änderungen, Reklamationen etc., bitte schriftlich an die Redaktion



RODAGE

Mit Erstaunen habe ich kürzlich feststellen müssen, dass ich bereits seit über zehn Jahren Mitglied des CTAC bin.

Bevor ich erstmals vom Citroën Traciton Avant Club hörte, hatte ich bereits begonnen, eine schrottreife Schwarte zu restaurieren. Die Begeisterung, endlich ein rares Exemplar des besten Autos in der Geschichte hinter einer Kirche in einer Scheune gefunden zu haben und sogar für einen "günstigen" Preis erworben zu haben war zuerst grenzenlos. Leider war nach einem halben Jahr der erste Enthusiasmus verflogen, in welchem alles reparierbar ist und in welchem man blind für alle Defekte, fehlende Teile und die grössten Rostlöcher ist.

Meine ersten Kontakte mit dem Club machte ich am internationalen Treffen in Zofingen, wo ich einige Verrückte und einige Kauzige, verschwiegene Tractionisten zu Gesicht bekam, ohne aus ihrem geschäftigen Tun klug zu werden. Dennoch zeugten ihre Worte wahrscheinlich von Fachkenntnis und deuteten auch auf verschiedene kommende Aktivitäten hin, die für mich zu diesem Zeitpunkt völlig nichtssagend waren. Ich konnte mir unter "à l'époque", "concours d'élégance", und "corso" kaum etwas vorstellen. Genauso unbekannt waren mir damals die heute so geläufigen Ausdrücke wie "Rädli-Large", "Bremstrommelabzieher", "Pignon und Tellerrad" oder "Torsionsstab" und "Originalzustand".

Vom Moment, wo ich dann wirklich selbst an einem Treffen teilgenommen habe, fand ich aber rasch Kontakt zu verschiedenen Leuten, mit denen sich eine dauerhafte Freundschaft entwickelt hat.

Einige der neueren Mitglieder in der gleichen Situation haben mir von ähnlichen Problemen und Erfahrungen mit unserem Club erzählt. Ich möchte dazu nur sagen, man kann nur ein echter Tractionist werden, wenn man mitmacht und sich durch die Leiden und Enttäuschungen zur Freude und Befriedigung durchkämpft. Wir alle haben unsere Fehler gemacht und Lehrgeld bezahlt. Wenn wir manchmal auf den Stockzähnen lachen, so nur darum, weil wir uns an unsere eigenen Fehler und bitteren Erfahrungen erinnern und sie gerne hinter einem Lächeln verstecken.

Ich möchte auch die vielen mir unbekanntes Mitglieder unseres Clubs ermuntern, auch einmal an ein Treffen zu kommen, auch wenn der Traction noch nicht fertig ist oder sie sich erst mit dem Gedanken tragen, einen zu kaufen. Oft findet sich ein anderes Clubmitglied gar nicht weit entfernt wohnend, welches gerne bereit ist einen mitzunehmen oder einen heissen Tip bzw. eine alte Weisheit auszuplaudern. Die Verbindung zu und unter den Mitgliedern hilft uns, eines unserer Clubziele zu verwirklichen, nämlich möglichst viele Tractions zu erhalten und wieder in einen bleibenden verkehrstüchtigen Zustand zu bringen. Dies ist sicher im Sinne von Euch allen.

Euer Hans Georg Koch
Vizepräsident

Treffen und Termine

CTAC-Clubtreffen, organisiert von den Regionen

22.	April	1990 Region Nord	Anmeldung Heftmitte!!
17.	Juni	1990 Region Süd	
25./26.	August	1990 Region West	
7.	Oktober	1990 Region Ost	

andere Treffen und Daten

24.+25.	März	OTM Bern	
6./7.	April	Veterama Ludwigshafen	
29.-6.	April/Mai	Paris-Nizza. Auskunft: CAAR, Kirchgasse 4 D-6523 Flörsheim-Dalsheim	
30./1.*	Apr/Mai	Citroën Treffen der Wildenten Bielefeld S. Lemken, Nordkampweg 17a, D-4800 Bielefeld	
4.-6.	Mai	10 Jahre Oberländer Autofreunde; Auskunft: H. Leuenberger, Zelgstr. 29, 3612 Steffisburg	
5./6.	Mai	Ulmer Veteranen-Markt, Messegelände	
24.-27.	Mai	SM Clubtreffen in Waldeck (Nordhessen) D. Schmidt, D-Korbach, Tel.: D/05631/8022	
24.-27.	Mai	Treffen Salève Traction Club in der Haute Savoie	
24.-27.	Mai	15 Jahre Citroën Veteranen Club (D) in Alzey (zw. Worms und Mainz) Auskunft: Helmut Kloos Emma von Mumm Str. 3, D-6222 Geisenheim 2	
2.-4.	Juni	Anmeldetalons bei der Redaktion 10 Jahre Traction Bourguignonne (s. Anzeige in Heft 5/89) Auskunft: Yves Meyniel Vauchignon F-21340 Nolay	
2.-4.	Juni	Traction Faux Cabriolet/Coupé Treffen in Frankreich Auskunft: Roger Brosselin 5, rue du Château d'Eau F-21000 Dijon	
23.	Juni	OTM Herisau, Sportzentrum Herisau	
30./1.	Juni/ Juli	Sommerfahrt Oldtimerclub Bern; Auskunft: OCB, Postfach 2010, 3001 Bern	
1.-15.	Juli	Tour of Ireland. Auskunft: CAAR Kirchgasse 4, D-6523 Flörsheim-Dalsheim	
15.-25.	Juli	Der Rhein von der Mündung zu Quelle; Auskunft CAAR, Kirchgasse 4, D-6523 Flörsheim-Dalsheim	
2.	September	FNA Treffen	
16.-30.	September	Rallye des Vendages. Auskunft: CAAR Kirchgasse 4, D-6523 Flörsheim-Dalsheim	
22./23.	September	Extravaganza des Trammuseums Zürich genauere Infos folgen	
29./30.	September	Veteranenmarkt Kassel	

Eine Bitte: Solltet Ihr frühzeitig von interessanten Treffen, Teilmärkten und sonstigen Oldtimerveranstaltungen hören, ist die Redaktion dankbar um Mitteilung zur Veröffentlichung in unserem Terminkalender.

Im Zeichen de "Propulsion Arriere"

Nachdem ich im TA 2/89 grosspurig eine Fortsetzung meiner Erlebnisse im Zeichen der Traction verkündet hatte, konnte ich einiges nicht vorausahnen.

Beginnen wir jedoch von vorne: 1988 findet also unsere "11 BN" einen neuen Besitzer und einen neuen Standort in Chur, wo sie u.a. als begehrtes Transportmittel für Hochzeiten viel Freude bereitet. Einige Monate nach dem Verkauf, sind meine Gemahlin und ich auf einer einwöchigen Rundreise durch Frankreich. Am Morgen des zweitletzten Tages, schlurfen wir durch's Zentrum von Mâcon. Mein Interesse gilt wie immer den Buchhandlungen und Bistro's, während meine "bessere Hälfte" sich an Bijouterie-Schaufenstern, im Boutiquen und Antiquariaten vergisst. Während ich neben ihr in einem Woll-Laden unzählige Kneuel für zukünftige Pullis zu begutachten habe, reift in mir der Gedanke der bitteren Revanche. Südwestlich von unserem Standort müsste sich doch die bekannte Verkaufsausstellung von Chauffailles befinden! Die Gattin wundert sich über meine abnormale Geduld, ahnt aber noch nichts von ihrem Schicksal. Nach kurzer Ueberfahrt stehen wir vor den alten Mauern des Betriebes Jolivet. Ich staune nicht wenig, als meine "Lädeli-Fanatikerin" sich die Preisliste der Ausstellungsobjekte geben lässt. Ich erinnere mich noch gut: Nach einem Défilée, vorbei an aufgeblasenen Amifässern, unzählbaren Delages und Delahayes, charakterlosen Kutschen aus den Sechzigern, landen wir in der Ecke der $\hat{.}$. Aufgereit sind diverse Tractionen (nur "Köfflerli's"), DS und ID's, sowie zwei C 4 und eine "Rosalie". Plötzlich startet meine Begleiterin eine ungeahnte Aktivität, vergleicht Preise und äusseren Zustand dieser Fahrzeuge, fragt mich dies und das. Verflixt... die Geister die ich rief... "ich will hier und jetzt kein Fahrzeug kaufen!!!" betone ich Die Antwort kommt prompt: "Was heisst ein Fahrzeug, ich dachte an die "Normale" und den beigen "C4", weisst du, wir könnten dann..." Leicht geschockt, höre ich den Vorschlag zum Wiederverkauf des C4 und stelle fest, dass es meiner "Holden" wirklich ernst ist. Nun, ich möchte dem Leser die Entwicklung der Tagesereignisse (Probefahrt, Preisdiskussionen, etc.) ersparen... ich schwöre, ich wollte wirklich nichts kaufen, kapiert?!

Tatsache ist, dass einige Wochen später ein Kleinlaster mit Anhänger im Zollamt Bern vorfährt und der Chauffeur und ich die nächsten $1\frac{1}{2}$ Std. die Speditions- und Zollbürotüren und -kassen kennenlernen. Danach werden die Fahrzeuge vorerst in meinem Depot abgestellt. Es geht nun an die detaillierte Inventaraufnahme der C4 (genannt "Rosalinchen", weil Vorgängerin der Rosalie). Im ersten Winterhalbjahr ersetze ich die Bodenbleche und nehme mich der etwas verwahrlosten Elektrik an. Zum selben Zeitpunkt wreden die meisten Chromteile durch den Spezialisten bearbeitet, frei nach dem Motto: "Kommen Sie in drei Monaten wieder vorbei, wir sind überlastet". Unterdessen haben wir uns für eine einwöchige Herbstfahrt mit 25 Vorkriegswagen angemeldet, welche uns durch die halbe Schweiz führen soll. Unser normales Familienleben

von Hp. Suter

und somit auch die Restaurierungsarbeiten, werden im Januar 89 durch einen schweren Unfall meines Sohnes jäh unterbrochen. Dieses Ereignis nimmt uns total in Anspruch und besetzt unsere Freizeit für die nächsten sieben Monate vollumfänglich. "Rosalinchen" steht unterdessen unvollendet im Schuppen und muss für seine erste CH-Rundfahrt vorerst passen. Ein Telefongespräch mit dem Besitzer unserer ehemaligen "Normale" macht es möglich: Ohne zu zögern, überlässt er uns das Fahrzeug für eine Woche. Unter all den berühmten Vorkriegswagen fühlt die Traction sauwohl! Wir stellen sehr oft fest, dass die Passanten meist mehr Interesse an einem Modell der 50er zeigen, als an der für sie etwas abstrakten Technik und Form eines Vorkriegswagens. Nun denn... der familiäre Alltag beginnt sich etwas zu normalisieren und erlaubt die Wiederaufnahme der Arbeiten an der C4. Aufhängungsgummi ersetzen, Kühlsystem revidieren (leider ohne die Wasserpumpe zu beachten!?), Bremsen und Lenkung einzustellen; dies sind die Arbeiten des Spätherbstes, welche endlich in einem Termin beim Berner Strassenverkehrsamt gipfeln. Wieder einmal beschleicht mich das mulmige Gefühl bei der Einfahrt in die Prüfhalle, wie seinerzeit als "Stift" bei der ersten Fahrzeugabnahme. Nun sind folgende Eigenschaftswörter angesagt: "Tropf, tropf, quietsch, quietsch, klack, klack" = pas de commentaire! Doch, der väterlich (ehrllich!) geäußerte Kommentar des Sachverständigen, welcher mir die Mängelliste präsentiert. Aber was soll's, er hat wirklich recht: Diese verd... Wasserpumpe rinnt erst jetzt, die Sch...reifen haben verschiedene Dimensionen und sind spröde, die verfl... Lenkung klemmt im Anschlag, sowie weitere Kleinigkeiten. Auf der Heimfahrt ärgere ich mich über meine Revanche-Schnapsidee damals in Mâcon! Frei nach dem Sprichwort: Wer A sagt... Unterdessen hat die Gegenwart unsre Geschichte eingeholt und wir werden sehen, was die Zukunft der "propulsion arrière" bringen wird.

Hp. Suter

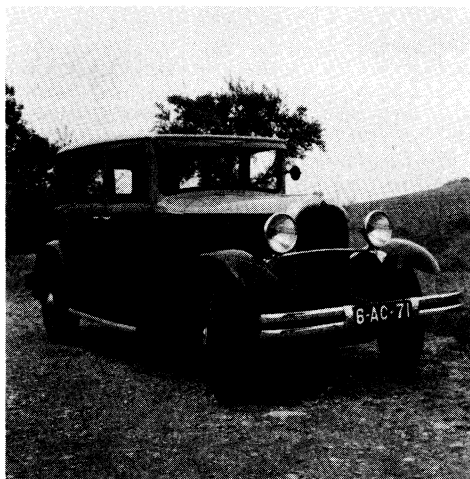

Vorsicht: Hochspannung!

Ende August habe ich meine Traction umgebaut von 6 auf 12 Volt. Zu diesem Entschluss war ich aus mehreren Gründen gekommen:

Da ich mein Auto auch hin und wieder für den Weg zur Arbeit verwende, und dabei häufig in der Dämmerung oder in der Dunkelheit fahre, hatte ich bereits früher eine etwas stärkere 6-Volt-Lichtmaschine und 6-Volt-Halogen-Lampen eingebaut. Dennoch war ich immer etwas knapp an Strom. Auf der Heimfahrt vom Besuch des Schlumpf-Museum quitierte zudem der Regler seinen Dienst, so dass wir zu einer romantischen Fahrt bei "Kerzenlicht" kamen - wir erreichten unser Heim wirklich mit den allerletzten "Ampère-Käfern"!

Die neue 12-Volt-Lichtmaschine leistet ca. 280 Watt, gegenüber der alten mit ca. 180 Watt. Durch den Einbau von 21-Watt-Glühlampen für Stop- und Blinklichter und den verringerten Uebertragungsverlust [bekanntlich ist bei doppelter Spannung nur ein halb so grosser Strom nötig, um die gleiche Leistung zu erbringen..], sind diese wichtigen Lampen viel besser sichtbar, was einen deutlichen Gewinn an Sicherheit darstellt. Selbstverständlich ist auch das Licht besser geworden.

Obwohl ein moderner Alternator eine höhere Leistung gebracht hätte, entschloss ich mich für den Einbau einer ID/DS-Lichtmaschine, damit ich wenigstens optisch in der Nähe des Originals blieb. Folgende Teile mussten ausgetauscht werden:

Alle Glühlampen, Lichtmaschine und Regler, Blinkgeber, mehrere Relais, die Zündspule und selbstverständlich die Batterie. Für den Scheibenwischer-Motor und die Benzin-Uhr verwendete ich einen Spannungswandler moderner Bauart. Das Radio konnte ich umstellen, die Hupen und den Anlassermotor belass ich im Fahrzeug und betreibe sie nun einfach mit 12 Volt. Da diese Verbraucher ja jeweils nur kurzfristig in Betrieb sind, erwarte ich keine Probleme.

Trotzdem erlebte ich eine Ueberraschung, als ich das erste Mal mit dem umgebauten Auto fuhr: Der Motor war noch nie vorher so leicht angesprungen, sowohl kalt, als auch warm, und das "Nuckeln", das sich vor allem im Teillastbereich ezeigt hatte, war verschwunden! Später stellte ich auch fest, dass der Benzinverbrauch sprübar zurückgegangen war. Ganz klar: Ich hatte einen besseren und zuverlässigeren Zündfunken. (Diejenigen aus der blauen Packung, nicht mehr die billigen gelben...!)

Nun hört man immer wieder Traction-Besitzer darüber klagen, dass ihr Auto nicht ganz ruckfrei laufe, vor allem im Teillast- oder Schiebetrieb. Natürlich erwarte ich nicht, dass jedermann jetzt sein Auto umbaut auf 12-Volt (und damit zweifelsohne vom Originalzustand abweicht, auch wenn die in England gebauten Fahrzeuge schon damals mit 12-Volt-Anlage ausgerüstet waren). Immerhin wäre es vielleicht ein guter Vorschlag, einmal die Zündspule zu überprüfen. Wenn im Laufe der Jahrzehnte die Isolation innerhalb der Spule brüchig geworden ist, führt dies zur Ueberbrückung von einzelnen Windungen oder sogar zu Kurzschlüssen, was zu fehlenden oder schwachen Zündfunken führt.

Daniel Eberli

ANDRÉ CITROËN

GENÈVE



SERVICE RÉPARATION

R.S.A. 31
22.6.1949

R.S.A. 38
2.8.1949

R.S.A. 41
22.10.1949

Betrifft : Instruktionen über das in Gang setzen der elektrischen Schaltbrett-Uhren.

Alle elektrischen Uhren gleich welcher Marke müssen, einmal auf dem Schaltbrett montiert und elektrisch angeschlossen auf eine spezielle Weise in Gang gesetzt werden und zwar:

INDEM DIE UHR GESTELLT WIRD.

Das heisst: man drücke auf den Knopf und stelle die richtige Zeit ein, indem man den Knopf dreht und nachher wieder loslässt. Sollte die Uhr beim ersten Versuch noch nicht laufen, so wird dasselbe wiederholt.

Betrifft : Qualität von Oel und Fett.

In unseren "Ratschlägen an die Kundschaft" empfehlen wir den Gebrauch von gleichwertigen Oelen und Fetten, wie Sie in den Betriebs-Anweisungen vorgemerkt sind und bitten die Kundschaft sich an unser offiziellen Service-Stellen zu wenden.

Daher müssen die offiziellen Service-Stellen die Angaben der Betriebs-Anweisungen strikte beachten und folgende Oele und Fette gebrauchen.

Für Kardan : Mobilgrease Nr. 2 ausschliesslich
Für Getriebe : Oel 90 SAE (normal für "11" und Hypoid für 15 Six)
Dickere Oele (120 bis 160 SAE) können Störungen verursachen
(z.b. anfressen).

AUFPOLIEREN DER NEUEN WAGEN UND FARBRETUSCHEN.

Vor Ablieferung wird die Karrosserie aller neuen Wagen in unserer Werkstatt aufpoliert und zwar zuerst mit einer Polierpasta und dann mit einem flüssigen Glanzmittel.

Wenn Sie vor Ablieferung der Wagen an den Kunden die Karrosseriefarbe auffrischen wollen, so darf dies in keinem Falle mit einer Polierpaste geschehen, sondern nur mit einem Glanzmittel.

Nach vielen Versuchen, haben wir dafür das Produkt "Polish 210" gewählt. Für die Retuschen ist eine schwarze Farbe speziell für uns hergestellt worden. Beide Artikel sind bei der Firma Vernisol in Vevey erhältlich.

Mit vorzüglicher Hochachtung

Société Anonyme pour la Vente en Suisse
des Automobiles André CITROËN

ANDRÉ CITROËN

GENÈVE



SERVICE RÉPARATION

Paris, den 24. August 1949

Technische Notiz Nr. 500

R.S.A. 40

HINTERACHSE " 11 UND 15 SIX "

ROHRTRAVERSE

=====

Ab 1. August 1949 wurden die drei Befestigungsbolzen der hinteren Rohrtraverse stärker angezogen.

Sind die Bolzen ungenügend angezogen, so kann dies sogar nach einer kleinen Kilometerzahl Lärm verursachen. Dieser Lärm ist dem der Stossdämpfer sehr ähnlich.

Wir bitten Sie diese Bolzen zu kontrollieren und eventuell nachzuziehen und zwar:

- 1) Auf allen vor 1. August 1949 gelieferten wagen welche für die Gratisrevision nach 500 km. in Ihre Werkstatt kommen.
- 2) Auf allen Wagen bei denen der Kunde sich über Lärm bei der Hinterachse beklagt.

Die Arbeit findet ohne Ausbau statt:

a) Anziehen der beiden vorderen Befestigungsbolzen:

- Die innere Garnitur des Wagens unter den hinteren Türen lösen. Dadurch wird der Kopf der Bolzen entblösst.
- Diese Bolzen energisch anziehen:
 - Der vordere Bolzen, 25 mm-Kopf auf Kanten, wird zu 12 m/kg. angezogen.
 - Der hintere Bolzen, 17 mm-Kopf auf Kanten, zu ca. 9 m/kg.

- b) Für den hinteren Bolzen benötigt man einen Spezialschlüssel. Dieser kan in Ihrer Werkstatt angefertigt werden laut beiliegender Zeichnung. Der hintere Bolzen muss besonders stark angezogen werden. (ca. 20 m/kg.)

Beilage erw.

MODELLE 7 - 11 - 15 Six

Voitures "7"-11"-15-six

BEFESTIGUNG der ROHRTRVERSE
FIXATION DE LA TRAVERSE TUBULAIRE.

ESSIEU AR.

CLÉ MR-3728 POUR AXES AR.

Schlüssel MR 3728 für hintere Bolzen

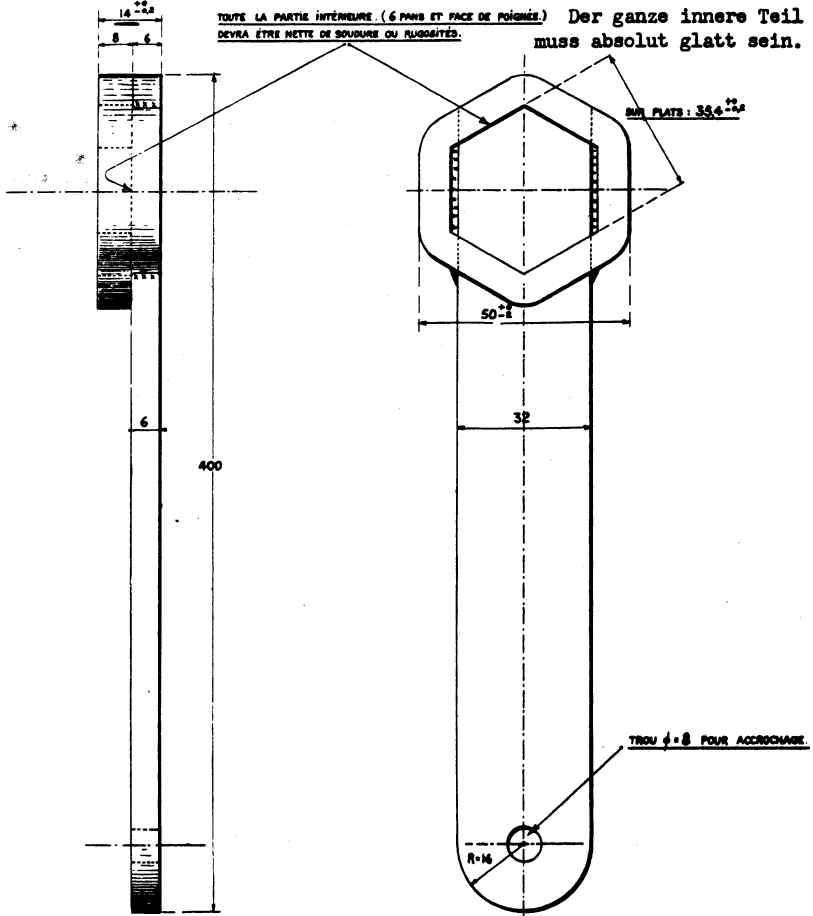

6-Kant und Arm : $\frac{1}{2}$ harter Stahl

6-Kant allein zu 90/ 100 kg gehärtet

MR-1899.

Citroën Traction Avant –

Königin der Strasse

(FN) Jetzt tuckern sie wieder durch die Gegend, die Veteranen unter den Autos. Liebhaber von verschiedenen Autotypen schliessen sich in Clubs zusammen und organisieren gemeinsame Ausfahrten oder «quälen» sich über die Alpen. Stellvertretend für die unzähligen Oldis der Strassè möchten die FN den Citroën Traction, das erste Auto mit Frontantrieb, in einem kurzen Beitrag vorstellen.

55 Jahre sind vergangen, seit an jenem lauen Sommerabend die ersten «Traction» im dichten Pariser Verkehr gesichtet wurden. Die niedrige, geduckte Silhouette dieser ersten Testfahrzeuge – noch sind sie getarnt – erregen allgemein grosses Aufsehen, scheinen sie doch einer späteren Epoche zu entstammen.

Die Traction (Abkürzung für «Traction Avant» – Frontantrieb) schlägt am Autosalon 1934 in Paris wie eine Bombe ein. Das Publikum spricht «La Traction» und meint «L'attraction».

Innert kürzester Zeit wird dieses Auto verehrt in jeder Volksschicht in der Stadt und auf dem Land.

Händler, Gewerbetreibende und (Wein)-Bauern fahren die Traction ihrer Wendigkeit wegen genauso gern, wie sich die zahlreichen gekrönten Häupter im In- und Ausland in dem komfortablen Wagen fahren lassen. Prominente Beispiele: General Charles de Gaulle und der Komiker Charly Chaplin.

Seiner «Schnelligkeit» (110, später bis 140 km/h!) und Wendigkeit wegen wird die Traction bald sowohl von der Polizei als auch der Unterwelt benutzt. Letztere jedoch verfügt über die «nötigen Mittel», um sich das

stärkere und somit schnellere Modell leisten zu können. Wie oft mag es da wohl zu einem Katz-und-Maus-Spiel gekommen sein? Der Spitzname «Gangsterlimousine» ist ihr jedenfalls bis in die heutige Zeit geblieben.

Nach einer Bauzeit von 23 Jahren, 4 Monaten und einem Tag rollte am 25. Juli 1957 die letzte Traction vom Citroën-Montageband am Quai de Javel in Paris.

Mit einem schlichten Abschied und dem Wort «FIN» auf dem Nummernschild endet eine unvergessliche Ära. Mit dieser langen Produktionsdauer schlugen die Citroën-Werke den Rekord des Ford-T der während 15 Jahren gebaut wurde. Erst 1972 wird die Traction definitiv auf Platz 2 verdrängt: 27 Jahre VW-Käfer!

Das besondere Etwas

Die Traction – eine absolute Neukonstruktion von Anfang an – erregte verschiedentlich sehr viel Aufsehen:

1934 war die Traction eines der ersten Gross-Serien-Fahrzeuge mit Frontantrieb. Deshalb wird die Traction als die Urmutter des Frontantriebes bezeichnet – was aber nicht ganz stimmt.

Bei der Markteinführung repräsentierte sich die Traction als ausserordentlich sicheres Fahrzeug. Mit hydraulischen Trommelbremsen und Torsionsstabfederung an alle 4 Rädern, Einzelradaufhängung vorne, selbsttragender Carrosserie und weiteren Besonderheiten war die Traction die technische Spitze.

1936 wurde die bisherige Schneckenlenkung durch eine Zahnstangenlenkung ersetzt.

1954 wurden die Sechszylinder-Limousinen hinten bereits mit der gleichen hydropneumatischen Federung ausgerüstet, welche ein Jahr später in den ersten Citroën DS integriert wurde und auch heute noch den Citroën zu einem äusserst komfortablen und sicheren Reisewagen macht.

Geräuschdämmung, Korrosionsschutz und Komfort waren schon damals keine Fremdwörter bei Citroën.

Tests und Sicherheit

Nebst den – für damalige Verhältnisse – sehr langen Testfahrten wurde die Traction auch einem Crash-Test unterzogen. Ein simulierter Unfall sollte im Mai 1934 die Widerstandsfähigkeit demonstrieren. Mit 30 km/h wurde die Traction über eine 8 Meter hohe Felswand gestürzt. Der Wagen schlug auf, überschlug sich zweimal und landete schliesslich wieder auf allen vier Rädern. Mit Ausnahme der Heckscheibe war kein Fenster gebrochen und die Türen liessen sich normal öffnen. Nur das Haubenblech hatte sich gelöst. Das Auto war ziemlich verbaut, liess sich aber mühelos wieder in Gang bringen. 1934!

Dieses Testfahrzeug wurde lange Zeit am Quai de Javel ausgestellt, als für jedermann sichtbare Sicherheitsdemonstration.

Typen und Motoren

Die Traction wurde in folgenden Carrosserie-Varianten angeboten: Limousine (4 Türen, 4–6 Sitzplätze); Familiale (4 Türen, bis zu 9 Sitzplätzen); Commerciale (als Kombi ausgelegt); Faux-Cabrio (oder auch Hardtop, Prinzip Coupé mit 2 Türen und 2 evtl. 4 Sitzplätzen, geräumiger Kofferraum); Carbriolet (2 Türen und 2 oder 3 Sitzplätze sowie evtl. einen Schwiegermattersitz); verschiedene Umbauten – einerseits werkseigene (zum Beispiel für die damals bekannten Citroën-Taxis in Paris) – andererseits solche von unabhängigen Veredlern.

Die Traction war zu Beginn wahlweise mit 1,3-, 1,5- oder 1,9-Liter-Motoren erhältlich. Zwei Jahre später wurde nur noch der 1,9-Liter- und ein neuer 1,6-Liter-Motor angeboten. Ab 1941 wurden alle «kleinen» Traction mit dem 1911 ccm grossen Vierzylinder-Motor ausgerüstet.

Die Vorkriegsmodelle zeichnen sich durch das hinten aufgepackte Reserverad aus. Ab 1952 wurde die Traction mit einem «Köfferli» – einem Aufbau zur Vergrösserung des Gepäckraumes – versehen. Dadurch konnte nun das Reserverad innen verstaut werden.

Die heute weltweit gesuchten Achtzylinder-Modelle wurden 1934 am Salon des Automobiles in Paris als Limousine und Cabriolet vorgeführt. Presse und Fachwelt bestätigte alle Ziele als erreicht: Komfort, Eleganz und sportliches Temperament. Der sogenannte Typ 22 besass eine modernere Carrosserie mit integrierten Scheinwerfern.

Der 3,8-Liter-V8-Motor verhalf diesem Wagen zur damals phänomenalen Höchstgeschwindigkeit von 140 km/h. Aus wirtschaftlichen Gründen wurde auf Produktion dennoch verzichtet. Alle Fahrzeuge und beinahe alle Teile verschwanden schon anfangs 1935 spurlos.

Immerhin verhalfen die Erfahrungen aus diesem Projekt der 2,9-Liter-6-Zylinder-Limousine zum durchschlagenden Erfolg. Dieses Modell, 1938 auf dem Markt eingeführt, gelangt sehr rasch zum Titel «Königin der Strasse».

Ausserlich unterscheiden sich die 4-Zylinder- und 6-Zylinder-Modelle bloss durch die 11 cm verlängerte Motorhaube. Der «Six» ist jedoch komfortabler ausgestattet.

Fabrikationsdaten

Das erfolgreiche Citroën-Modell «Traction Avant» wurde von 1934 bis 1957 als Typ 7 CV, 11 CV BL, 11 CV BN und 15 CV hergestellt. Im Volksmund spricht man eher von «Lègère», «Large» und «Six».

Gebaut wurde die Traction im

Hauptwerk am Quai de Javal in Paris sowie in Slough/England und Forest/Belgien.

Mittels «éléments démontés» wurde sogar in begrenzten Auflagen in Italien, Neu-Seeland, Polen und Deutschland produziert.

Insgesamt wurden hergestellt:

	Exemplare
1934–1957 Typ «Légère»	406 123
1945–1957 Typ «Large»	247 167
1938–1957 Typ «Six»	47 671
Lizenzproduktion	58 150
Total	759 111

Die Traction in der Schweizer Armee

Nur noch wenige werden sich daran erinnern, dass die Traction ab 1949 auch im Dienste der Schweizer Armee stand.

Zuerst wurde eine, später zwei Equipen von Instruktionsoffizieren mit einem Jeep und einer Traction ausgerüstet.

Angetan mit weissem Helm und weissen Handschuhen und vorgängig ausgebildet zu Verkehrsspezialisten begannen sie damals nach genauen Einsatzbefehlen den militärischen Strassenverkehr zu überwachen.

Aus diesen Verkehrspatrouillen entwickelte sich im Laufe der Zeit die «Militärische Verkehrskontrolle» MVK in Thun.

Die Traction war – genau wie der Jeep – auffällig gekennzeichnet und ausgerüstet mit Tachograph, Lautsprecher und Sirene. Ausserdem waren beide Fahrzeuge vollbepackt mit weiterer Ausrüstung.

Fragen an Oldtimer-Fans

● *Wie stellst Du Dich zum Umweltschutz?*

«Natürlich ist der grosse Durst der Oldtimer eine Tatsache. Eine Belastung unserer Luft ist nicht abzustreiten. Auch Oldtimer fahren nicht mit Himbeer-Sirup.

Das ist auch bei der Traction so – technisch bedingt. Diesem «Minus» steht aber viel «Plus» entgegen. In der Freizeit, und damit vor allem an Wochenende, wird meist an der Traction gearbeitet. Fahrten zum Walensee oder ins Tessin entfallen.»

In einem geradezu beängstigenden Verhältnis stehen die vielen Wochenend-Reisenden und die ausländische Invasion, die sich in die Wochenendgebiete ergiesst.

Was hältst Du von Sicherheit im Strassenverkehr?»

Wer sich einen Oldtimer (und ich spreche hier ganz allgemein) zum Hobby macht, der hält ihn auch technisch intakt. Die gesamte Mechanik, der Motor und überhaupt das ganze Fahrzeug ist wesentlich besser gewartet als mancher Wagen, der täglich auf unseren Strassen herumkurvt.

Eine gepflegte Traction kann deshalb in der Regel problemlos mit der Sicherheit der übrigen Verkehrsteilnehmer mithalten. Ausserdem gibt es praktisch keine Unfälle, weil es keine Raserei gibt. Auf den gelegentlichen Ausfahrten wird mit Oldtimern grundsätzlich bewusst und fair gefahren. (Eing.)

MITGLIEDERLISTE

CITROËN

"Traction Avant"

CLUB

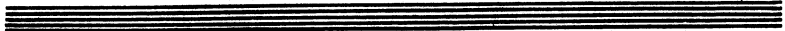

Stand 28. Februar 1990

CTAC MITGLIEDERLISTE STAND 1. MAERZ 1990

Name	Vorname	Adresse	PLZ	Ort	Tel. privat
Ackerknecht	Dieter	Schützenstrasse 41	8702	Zollikon	01 391 87 19
Aeberhard	Hansjakob	von Rollstr. 1	4702	Oensingen	062 76 15 28
Aegarter	Alfred	Watterstr. 102	8105	Regensdorf	01 840 32 46
Aeschimann	Hermann	Dorfstr. 33	3432	Lützelflüh	034 61 16 39
Alt	Johann	Meierskappelstr. 22	6343	Rotkreuz	042 64 46 73
Ammann	Erwin	Brahmsstr. 72	8003	Zürich	01 491 86 55
Amos	Claude	Unterhofen 6	8625	Gossau	01 935 24 59
Amport	Werner	Metzgergasse 21	3400	Burgdorf	034 22 49 59
Andry	Domenic	Unterer Quai 27	2502	Biel	032 23 67 87
Anliker	Fritz	Furtbachweg 62	8304	Wallisellen	01 830 69 14
Anliker	Rolf	Fliederstrasse 10	9202	Gossau	071 85 91 60
Arnold	Philipp	Pilatusstr. 18	6210	Sursee	045 21 90 44
Aschwanden	Ambros	Rütliweid 19	6043	Adligenswil	041 31 63 63
Aschwanden	Urs	Kartaussstr. 8	8008	Zürich	01 55 88 02
Bachmann	Heiner	Soligangerstr. 46	8180	Bülach	01 860 57 91
Balmer	Jürg	Hirschweg 12	3604	Thun	033 37 31 78
Barazzutti	Jacques	Zedernweg 20	5503	Schafisheim	064 51 77 76
Baumann	André	Emmentalstr 32	3414	Oberburg	034 23 18 78
Baumann	Fridolin	Gallusstr. 49	9500	Wil	073 22 32 18
Baumberger	Marcel	Waldegg 175	9126	Necker	071 55 14 26
Berchtold	Hans	Kohlenberggasse 23	4051	Basel	061 23 45 34
Bergundthal	Marc	Freiburgstr. 70	3280	Murten	
Beringer	Peter	Frohheimstr. 5	8304	Wallisellen	01 830 70 40
Besson	Georg	Walperswilstr. 24	3270	Aarberg	032 82 25 89
Bill	Werner	Renggerstr. 43	8038	Zürich	01 481 90 66
Binnendijk	Gérard	Fraumattstr. 35/6	4410	Liestal	061 901 33 4
Blaser	Felix	Sonnenrain 13	4912	Aarwangen	063 22 61 25
Blasutto	Alcide	Hinter Gärten 9	4125	Riehen BS	061 67 35 80
Blesi	Heinrich	Thon 34	8762	Schwanen	058 81 14 38
Bohler	Pierre	Bergellerstr. 18	8049	Zürich	01 56 46 05
Bohmüller	Markus	Allmendinger. 6b	4500	Solothurn	065 23 45 84
Bohny	Peter	Bettingerstr. 263	4125	Riehen BS	061 49 46 73
Bollhalder	Hans	Kohlplatz	9473	Gams	085 7 23 44
Bollhalder	Hans	Oberau 301	9476	Weite	085 5 23 89
Bolliger	Christian	Postfach 62	8832	Wollerau SZ	055 27 41 20
Bonetti	Eva	Steinbühlallee 185	4054	Basel	061 38 15 84
Born	Hans-Ulrich	Brunnenstr. 1	4912	Aarwangen	063 22 23 41
Braem	Jürg	Dorfstr. 52	8037	Zürich	01 44 88 97
Breitenmoser	Hans	Kurhausstrasse 8	8371	Oberwangen	073 41 12 22
Brunner	Ulrich	Reinhold Frei Str.17	8049	Zürich	01 342 06 00
Bürgin	Bernhard	Jungfraustr. 40	3005	Bern	031 44 31 54
Bürki	Max	Wiesenstr. 32	3014	Bern	031 42 10 04
Buerkler	Sepp	Wellenstr. 10	8645	Jona	055 27 22 14
Büttler	Peter	Jurastrasse 1	4534	Flumenthal	065 77 13 60
Bugmann	Beda	Schürenmatt 25	4208	Nunningen	061 80 90 93
Bumbacher	Walter	Oberwiesenstr. 20	8050	Zürich	01 311 75 10
CITROEN SUISSE	C. Fawer	27, Route d. Acacias	1211	Génevè 24	022 42 66 00
Casagrande	Roland	Bottmingerstr. 3	4102	Binningen	061 47 17 25
Christen	Dominique	Lindenstr. 27	2552	Orpund	
Coray-Huber	Edgar	Chüferstrasse 1	8925	Ebertswil	01 764 17 44
Dähler	Engelbert	Sonnenhaldestr. 12	8906	Bonstetten	01 700 11 30
Deller	Jürg	Püntengasse 6	8304	Wallisellen	01 830 35 75
Diem	Res	Dorfstr. 29	8542	Wiesendangen	052 37 22 90
Disler	Ueli	Gertrudstr. 14	8953	Dietikon	01 740 51 80
Doerr	Peter	Reitweg 1	8353	Elgg	
Dubach	Walter	Buchenweg	5632	Buttwil	
Dubler	Hans	Hauptstr. 24	2576	Lüscherz	032 88 19 13

Name	Vorname	Adresse	PLZ	Ort	Tel. privat
Dübendorfer	Jürg	Himmelrich 48	6340	Baar	042 31 55 03
Eberle	Heinz	Sägegasse 20	8702	Zollikon	01 391 67 41
Eberli	Daniel	Im Kellhof	8463	Benken	052 43 25 17
Eichmann	Hansjörg	Pfauenweg 2	7310	Bad Ragaz	085 9 42 33
Eichmann	Hansjörg	Bühlhofstr 11	8185	Winkel-Rüti	01 860 92 15
Engi	Rudolf	Blumenrain 30	4051	Basel	061 25 16 60
Erne	Hansruedi	Itingerstr 15	4450	Sissach	061 98 58 97
Falcone	Luigi	Kreuzstrasse 27	4665	Oftringen	062 97 34 23
Fehlmann	Beat	Hühnerhubelstr. 91	3123	Belp	031 84 41 61
Fehr	Hans	Alte Landstr. 5	8802	Kilchberg	01 715 43 11
Felber	Willi	Storenhof	6207	Nottwil	045 54 18 75
Fisch	Konrad	Singisenstr. 42	5630	Muri	057 44 44 20
Flueckiger	Rudolf	Langenthalstr. 61	4912	Aarwangen	063 22 67 77
Flury	Daniel	Brunnackerstr. 1	2563	Ipsach	032 51 66 77
Frauchiger	Werner	Lerchenstr. 30	5430	Wettingen	056 26 20 73
Frei	Beat	Hasenacher	8626	Ottikon	01 935 17 65
Frey	Albi	Nidwaldnerstr. 47	4055	Basel	
Frey	Peter	Albertstr. 18	5430	Wettingen	056 26 59 78
Frey	Pitt	Hauptstr. 108	4147	Aesch	061 78 10 10
Frick	Armin	Dorfstr. 39	8912	Obfelden	01 761 15 95
Frittschi-Mäder	Rene	Böhlerstr. 166	5726	Unterkulm	064 46 20 93
Fuchs	Hans	Zürcherstr. 29	4332	Stein	064 63 32 51
Fuhrmann	Kurt	Bahnhofstr. 29	4900	Langenthal	063 22 36 63
Gähler	Felix	Höflistr. 3	9425	Thal	071 44 39 99
Gasser	Kurt	Spiegelgutstr. 19	8200	Schaffhausen	053 33 54 64
Geiser	Richard	Claridenstr. 13	8630	Rüti	055 31 28 94
Gibel	Hans	Myrthenstrasse 4	8245	Feuerthalen	053 29 21 93
Girardin	Adrien	Unter Kanalweg 63	2560	Nidau	032 51 73 13
Girsberger	Ulrich	Embracherstr. 10	8185	Winkel	01 860 73 30
Giston	Jachen	Rablüzza 152	7550	Scuol	084 9 18 96
Gnehm	Erich	Im Bühl	9546	Tuttwil	054 51 14 74
Götschi	Urs	Laupenau 7	3177	Laupen	031 94 73 71
Goetze	John-C.	Utoquai 39	8008	Zürich	01 251 17 19
Gubler	Flemming	Kirchrain 11	8810	Horgen	01 725 08 45
Guenter	John	Mühlenalstr. 53	8200	Schaffhausen	053 25 34 44
Güttinger	Max	Bahnhofstr. 42	8264	Eschenz	054 41 36 65
Guggenheim	Edi	Waffenplatzstr. 90	8002	Zürich	01 202 54 75
Hämmig	Erich	Bergstr. 36	2553	Safnern	032 55 17 26
Haerri	Ernst	Weinbergstr. 4	8800	Thalwil	01 720 65 90
Hässig	Felix	Minervastr. 59	8032	Zürich	01 47 76 96
Hager	Peter	Sägestr. 1	8162	Steinmaur	01 853 23 53
Hagmann	Fritz-Peter	Beundenweg 19	2542	Pieterlen	032 87 32 20
Hauser	Walter	Harossenstr 45	8311	Brütten	052 33 25 38
Hedinger	Steven-Her.	50 Redford Road	UK-5296	Windsor, Berks.	Windsor 5296
Heeb	Ewald	Ochsengasse 3	8462	Rheinau	052 43 18 96
Henauer	Jörg	Blauensteinerstr. 8	4056	Basel	061 23 40 07
Herzog	Ruedi	Ettingerstr. 1	4106	Therwil	061 73 78 73
Heussi	Christian	Alte Landstr./Feder.	8865	Bilten	058 37 17 29
Heussi-Muggli	Fritz	Schönegg 3	8752	Näfels	058 34 37 71
Hirt	Fredy	Steinrebenstr. 60	4153	Reinach BL	061 76 60 03
Hobi	Guido	Schulstr. 19	8307	Effretikon	052 32 49 62
Hochreutener	Markus	Auwiesenstr. 55	8406	Winterthur	052 23 22 44
Höhener	Manfred	Kurvenstr. 10	9062	Lustmühle	071 33 33 53
Hofer	Alfred	Neugut 21a	3280	Murten	037 71 32 19
Hofer	Hans-Ulrich	Zelg	3183	Albligen	031 94 09 05
Hohl	Hansruedi	Meisenweg 5	4536	Attiswil BE	065 77 10 53
Horber	Ruedi	Cäcilienstr. 8	8032	Zürich	01 252 48 56

Name	Vorname	Adresse	PLZ	Ort	Tel. privat
Hublard	Daniel	Kramburg	3199	Gelterfingen	031 80 05 73
Huegli	Christian	Säntisstr. 18	9030	Abtwil	071 31 31 10
Huerlimann	Kurt	Wihaldenstr. 22	8340	Hinwil	01 937 30 52
Huser	Martin	Bremgartenstr. 31	5443	Niederrohrdorf	
Ineichen	Max	Hünenbergstr. 2	6006	Luzern	041 36 40 25
Isler	Robert	Stationsstr 78	8542	Wiesendangen	052 37 35 66
Jährmann	Thomas	Althausstr. 22	8957	Spreitenbach	056 71 47 34
Jordi	Ernst	Dorf	3465	Dürrenroth	063 74 11 16
Jost	Beat	Industriestr. 30	9100	Herisau	073 22 36 43
Jucker	Christian	Oberwilerstr. 74	4054	Basel	061 54 38 54
Jucknischke	Dietmar	Hangweg 27	3098	Köniz	031 53 26 44
Jutz	Rudolf	Bankstr. 12	8400	Winterthur	052 31 27 02
Kachramanow	Hans	Hagnauerstr. 14	4658	Däniken	062 65 19 24
Kälin	Martin	Färblistr. 2	8752	Näfels	058 34 37 43
Kaempf	Hans	Chapfstr. 39	8126	Zumikon	01 918 16 38
Käser	Peter	Melchnaust. 134	4924	Obersteckholz	063 22 29 60
Kallen	Peter	Ausserdorf 206	5724	Dürrenäsch	064 54 22 23
Kammermann	Danxel	Gen. Guisanstr. 15	3700	Spiez	033 54 66 64
Kaufmann	Franz	Thorenbergstr. 28	6014	Littau	041 55 83 53
Keller	Willi	Hochwachtstr. C	9552	Bronschhofen	073 47 11 51
Kenkel	Udo	Gerbeweg 12	3123	Belp	031 81 54 61
Ketteler	Kalla	S.V.A. Boite post.91		K A R A TOGO	
Kettiger	Peter	Bellerivestr. 45	8034	Zürich	01 383 09 90
Koch	Hans-Georg	Steinlerweg 15	4402	Frenkendorf	061 901 84 1
Köchli	Martin	Grabenhackerstr. 129	8404	Winterthur	
Köppel	Albert	Chapfstr. 4	9032	Engelburg	071 28 21 77
Köppel	Werner	Velos-Motos	9468	Sax	085 7 50 74
Koeth	Hans	Butznickelweg 3	D-6230	Frankfurt 80	069 36 69 09
Kohler	Peter	Haselweg 2	8200	Schaffhausen	053 5 93 80
Kohler	Rudolf	Wöschnauring 13	5000	Aarau	062 22 10 35
Krähenbühl	Louis	Seminario 145, Lomas	Herra	53920 Mexico DF	
Krebs	Beat	Falkenstr. 19	4900	Langenthal	063 22 00 88
Kuhfuss	Dieter	Concordiastr. 15	4142	Münchenstein	061 46 64 84
Kunz	Daniel	Thorackerstr. 13	3074	Muri b. Bern	031 52 78 76
Kurzo	Josef	Zumholz	1719	Brünisried	037 39 25 38
Lätt	Werner	Mühle	4583	Mühledorf	065 65 10 18
Läubli	André	Schlattweg 879	5707	Seengen AG	064 54 22 17
Ledermann	Roland	Weyernweg 1	2560	Nidau	032 51 01 39
Lehmann	Markus	Mattenweg 1	4447	Känerkinden	062 69 26 05
Lehner	Christian	Hohbühlstr. 8	9400	Rorschach	
Leutert	Ulrich	Bünenmattweg 1	4148	Pfeffingen	061 78 32 40
Liebmann	James	Felsenhofstr. 5	8340	Hinwil	01 937 49 66
Lingg	Serge	Tunastr. 8	5734	Reinach	064 71 25 24
Lobos-Wild	Roberto	Oberdorf 2	4132	Muttenz	061 61 40 30
Locher	André	Taminastr. 8	7310	Bad Ragaz	085 9 17 51
Löhrer	Daniel	Schiffлаube 16	3011	Bern	031 22 95 72
Lüscher	Hans-R.	Seestrasse 81	8703	Erlenbach	01 910 94 69
Lutz	Hans	Oberdorf 134	8455	Rüdlingen	01 867 31 55
Lys	Walter	Pradasetga 315	7417	Paspels	081 83 15 12
Maas	Herman	Wilerstr. 4	8427	Rorbas	01 865 37 12
Maissen	Adalbert	Luven 552	7172	Rabius	086 8 24 16
Manser	Josef	Kamorstr. 1	9240	Uzwil	073 51 33 56
Mantel	Hans	Seegutstr. 15	8804	Au-Wädenswil	01 780 86 72
Marenghi	Bruno	Bruechstr. 59	8706	Meilen	01 923 19 69
Martinazzo	Aldo	Ringstr. 16	8636	Wald	055 95 17 47
Matile	Etienne	Rue des Epancheurs 22	2012	Auvernier	022 62 08 38
Matthey de l'Endroit	Roger	Thunstr. 2	3005	Bern	031 44 17 63

Name	Vorname	Adresse	PLZ	Ort	Tel. privat
Maurer	Erwin	Säntisstr. 15	8580	Amriswil	071 67 30 22
Mauron	Marcel	Alte Landstr. 205	8800	Thalwil	01 720 10 66
Mehri	Josef	Feldweg 5	6022	Grosswangen	045 71 30 58
Meier	Max	Surveglias	7083	Lantsch/Lenz	081 71 16 49
Meier	Philippe	Störklingasse 31	4125	Riehen	061 67 05 66
Meili	Heinrich	Bünishoferstr. 176	8706	Feldmeilen	
Meyer	Roland	Höhenweg 6	4226	Breitenbach	
Michel	Erich	Kirchstr. 21	3806	Bönigen	036 22 47 91
Mischler	Daniel	Ersigenstr. 21	3422	Kirchberg	034 45 23 94
Miserez	René	Räbacher 7	8143	Sellenbüren	01 700 26 09
Möckel	Anton	Feldstr. 8	8116	Würenlos	056 74 32 50
Moser	Beat	Grindelstr. 41c	8604	Hegnau	01 945 31 70
Moser	Michael	Alte Ossingerstr. 2	8461	Oerlingen	052 43 32 33
Mueller	Willy	Badachtal	6245	Ebersecken	062 86 14 52
Müller	Erich	Talackerweg 4	8156	Oberhasli	01 850 29 32
Müller	Ernst	Hauptstr. 12	4324	Obermumpf	064 63 19 10
Müller	Hans	Sandbachstr. 8	6064	Kerns	041 66 82 20
Müller	Peter	Hauptstr. 139	8545	Rickenbach	052 37 29 37
Musallam	Theodore	Ob.Mühlestettenweg37	4450	Sissach	061 98 48 53
Neff	Franz	Unterfeld 606 D	9495	Triesen	075 2 63 37
Neukomm	Hans	Altenrain 71	8223	Guntmadingen	053 35 28 00
Niedermann	Cécile	Hummelwaldstr. 20	8645	Jona	055 28 14 07
Noser	Martin	Büel 21	8733	Eschenbach	055 86 37 88
Ochsner	Rolf	Grubenstr. 2	8404	Winterthur	052 36 16 18
Oehrli	Hans Ulrich	Hauptstr. 92	3806	Bönigen	036 22 48 53
Ott	Paul	Obere Mauer 9	8253	Diessenhofen	053 37 11 10
Paulet	Jean-Francoise	Grabenstr. 53	8225	Siblingen	053 35 19 44
Perrenoud	Pierre	Letten 127 Uezwil	5619	Büttikon	057 22 92 56
Perroulaz	Marco	Alfons-Aeby-Str. 17	3186	Düdingen	037 43 23 14
Pizzotti	Claude	Belvedere di Cossio	6995	Cadro	091 91 20 30
Plüss	Willy	Längweiherstr. 58	6014	Littau	041 22 67 36
Portmann	Ernst	Wasserhausweg 18	4142	Münchenstein	061 46 34 93
Portmann	Josef	Oberfeldstr. 4	3550	Langnau	035 2 48 92
Pretto	Adrian	Am Pisterhölzli 22	8606	Greifensee	01 940 89 83
Ramp	Ulrich	Postfach 297	8046	Zürich	01 371 90 71
Rausser	Urs-P.	Riethofstr. 18	8152	Glattbrugg	01 810 95 79
Reich	Ernst	Frauenfelderstr. 88	9548	Matzingen	054 53 14 06
Reich	Friedemann	Rütlistr. 55	4051	Basel	061 22 39 41
Rey	Walter	Schöneckstr. 367	8215	Hallau	053 61 41 34
Richli	Herbert	Schwanenfelsstr. 15	8212	Neuhausen	053 2 25 50
Rieben	Marcel	Wangentalstr. 96	3172	Niderwangen	031 34 38 68
Rieder	Erwin	Zehnderweg 27	4600	Olten	062 32 88 76
Rogenmoser	Robert	Büelstr. 4	8307	Tagelswangen	052 32 67 96
Roggwiller	Jean-Pierre	Rollweg 6	9470	Buchs / SG	085 6 22 57
Rossi	René	Ebnetstrasse 11	8309	Nürensdorf	01 836 70 00
Rüegg	Peter	Konstanzerstr. 42a	8280	Kreuzlingen	072 72 72 03
Rüegger	Ernst	Salmenstr. 13	4127	Birsfelden	061 41 91 52
Rusch	Philippe	Hotel Casanna	7270	Davos Platz	083 5 43 43
Rutishauser	Andreas	Hirtenstallweg 2	8805	Richterswil	01 784 59 76
Ryf	Hans	Jurastr. 11	4705	Wangen a.Aare	065 71 25 86
Sahli	Max	Kantonsstr. 49	8863	Buttikon	055 67 18 54
Schaad	Paul	Alemannenweg 1	4514	Lommiswil	
Schärer	Markus	Fabrikstr.33	3012	Bern	033 24 53 13
Schafflützel	Matthias	Seestr. 1	8472	Seuzach	052 53 13 85
Schaufelberger	Otto	127 Kingswoodroad		Tauranga New Zealand	
Scheidegger	Beat	Stockerenweg. 9	3014	Bern	031 42 51 71
Schelbert	Christof	Bleichmattstr. 15	4600	Olten	062 32 61 15

Name	Vorname	Adresse	PLZ	Ort	Tel. privat
Wild	Peter	Moosackerstr 4	8405	Winterthur	052 28 40 15
Willimann	Jakob	Schulhausweg 49	4919	Reisiswil	063 59 13 46
Winzeler	Heinz-Beat	Im Eichbühl 39	8405	Winterthur	052 28 36 34
Wirz	Margrit	Industriestrasse 4	6345	Neuheim	
Wiser	Fritz	Schulstr. 6	8640	Rapperswil	055 27 78 40
Wismer	Ernst	Alte Gfennstr. 39	8600	Dübendorf	01 820 12 35
Witmer	Urs	Schaufelgrabenweg 26	3033	Wohlen	031 82 23 20
Wuergler	Rudolf	Postfach 2529	3001	Bern	031 23 72 59
Wüthrich	Thomas	Tuttwilerstrasse 9	9545	Wängi	054 51 21 35
Wullimann	Albert	Grebnetgasse 21	2545	Selzach	065 61 15 63
Wullschläger	Heinz	Waldstr. 11	3082	Schlosswil	031 91 21 08
Wullschleger	Markus	Spitzackerstr. 4	8309	Nürensdorf	01 836 67 19
Youssoufian	Eric	Cholacherstr. 18	5452	Oberrohrdorf	056 96 16 94
Zaugg	Konrad	Tromgässli 14	3303	Jegenstorf	031 96 20 87
Zbären	Peter	Schützengasse 139	2502	Biel	
Zehntner	Peter	Im Chrüzweg 8	4418	Reigoldswil	061 96 17 17
Ziltener	Romy	Obere Weidstr. 11	8820	Wädenswil	01 780 05 80
Zimmermann	Frödi	Moosacker 12	8156	Oberhasli	
Zimmermann	Werner	Brunnenwiesenstr. 8	8305	Dietlikon	01 833 40 01
Zwick	Thomas	Schlossstrasse 31	8803	Rüschlikon	01 715 56 73
Zwingli	Hansruedi	Kappelerstr. 69	9642	Ebnat-Kappel	074 3 33 83

Mitgliederbestand am 1.3.90 : 306





CITROËNISTES



zu verkaufen:

Bremstrommeln
für 7 / 11 / 15 CV

komplette Lenkungen
für 11B / 11BL / 15CV

Achsschenkel

Antriebswellen
für 11B / 11BL / 15CV

Vorderachsen
für
11B und 11BL

Austausch-Motoren
und
Austausch-Getriebe
für
11 CV

Chromteile

Gummitteile

Kotschutzklappen

Kabelbäume (nachgefertigt)

Beleuchtungsteile

elektronische Relais-/Sicherungskasten
für versteckten Einbau
(6 oder 12 Volt)

Lenkräder
(auch Zubehör à l'époque)

Karosserieteile

grosses Ersatzteillager

Restauration
ganzer Tractions

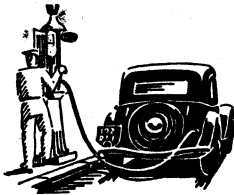

Christian Heussi
alte Landstrasse
8865 Bilten (GL)

Tel.: 058/37 17 29
077/93 20 16



Inserate und Kleinanzeigen

Kleinanzeigen sind für Clubmitglieder gratis. Macht davon Gebrauch, wenn Ihr etwas im Zusammenhang mit Autos zu verkaufen habt, vielleicht kann ein Anderer es gebrauchen.

Gewerbliche Inserate von Clubmitgliedern für Tractions und ältere Citroëns und private Inserate kosten entsprechend ihrer Grösse, jedoch mindestens Fr. 20.-. 1 Seite Fr. 80.-, 1/2 Seite Fr. 40.-, 1/4 Seite Fr. 20.-.

Gewerbliche Inserate, die nicht Tractions oder ältere Citroëns betreffen, kosten Fr 350.- pro Seite. Dauerinserenten erhalten Rabatt.

Der Rechnungsbetrag ist im voraus zu begleichen.
Inserate und Kleinanzeigen bitte schriftlich an die Redaktion.
Adresse siehe 2. Umschlagseite.

ERHÄTLICH BEIM CTAC-CLUBARTIKEL-VERWALTER:

Patti Koch, Steinlerweg 15, 4402 Frenkendorf

- * Ansteckknöpfe 'Traction Avant' Ø 6cm, Stk Fr. 3.- + Versand
- * Universaltassen, weiss mit Clubemblem, Stk Fr. 7.50 + Versand
- * Clubkleber mit Clubemblem, Stk Fr. 1.50 + Versand
- * Traction zum Aufbügeln oder Aufnähen in schwarz oder rot
Stk Fr. 3.- + Versand
- * Plaketten vom Internationalen Treffen in Winterthur 1986
Stk Fr. 15.- + Versand
- * diverse Schlüsselanhänger aus Metall im Reliefguss mit
verschiedenen Citroën-Motiven (TA, 2CV, DS, SM etc) Fr. 10.-
- * Plakat vom Treffen in Zofingen (A3), Stk Fr. 1.- + Versand
- * Uhren in Form des Traction-Kühlergrills
als Armbanduhr oder im Set, Chrom oder Goldplaqué
Preise zwischen Fr. 185.- und Fr. 265.- inkl. Versand in der
Schweiz. Bestellformulare erhältlich beim Clubpostfach.

Inserate und Kleinanzeigen werden nach Angaben des Inserenten
verfasst

Gesucht:

Citroën Traction Avant Cabriolet (Werk, Langenthal etc.)
Das Auto sollte fahrbereit sein.

Dr. med. K. Gaydoul
Kampstrasse 95
D-4330 Mülheim/Ruhr
Tel.: 0049/0208/390607

Inserate und Kleinanzeigen

zu verkaufen:

Citroën Traction Avant 15/6 Familiale 1953

Total und la restauriert
Farbe dunkelblau
innen neuer, aber
originaler brauner
Velours
mit 3 Strapontins

Preis ca. sfr 30'000

Jean-Paul Braesch
36 Rue des 4 vents
F-67630 Lauterbourg
Tel F/33 88 54 67 03
ab 20 Uhr oder Wochenende

tagsüber 0049/721 2 53 28

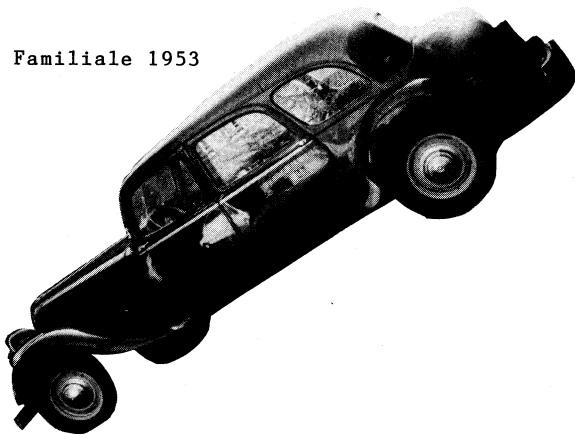

ZU VERKAUFEN

Citroën

TRACTION AVANT 11 BL, 1951

Innen und aussen vollständig restauriert
(Farbe: innen: grau/bordeau; aussen: weiss)

Vorgeführt Herbst 86; seither sehr wenig gefahren

Preisidee: Fr. 12'500.-

Erwin Rieder
Zehnderweg 27
4600 Ofters

Tel. : 062/ 32 88 76
mittags und abends

Neues Citroën Buch: Citroën XM von Alberto Martinez und Maurice Sauzey, Erschienen im E.P.A. Verlag, ISBN 2-85120-315-0, französisch oder deutsch, Preis ca. 90 sfr, erhältlich im guten Buchhandel. Deutsch oder Französisch verlangen, da beide Ausgaben dieselbe ISBN-Nummer haben.

LASTKRAFTWAGEN VON CITROËN

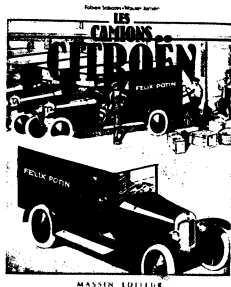

PARIS. Fabien Sabatès gab zusammen mit Wouter Jansen im Verlag Charles Massin ein Buch über die Lkw von Citroën heraus. Das Werk ist nicht nur den Lkw der Marke, sondern auch allen Nutzfahrzeugen gewidmet: Taxis, Krankenwagen, C 25... Das 288 Seiten starke, mit vielen Schwarzweißbildern illustrierte Buch (800), ist ein Referenzwerk, das in keiner Bibliothek eines Citroën Liebhabers fehlen sollte. Am Ende des Buches befindet sich eine ausführliche Bibliographie über Citroën.

Schriftliche
Bestellungen
bis 30.4.1990

an:

A. Rutishauser
Hirtenstallweg 2
8805 Richterswil



ab 29.-



Ackermann

M Sportliches T-Shirt mit Oldtimer-Aufdruck. Doppelte Ab-schlüsse. 75% Baumwolle, 25% Polyester.
36 15K37 schwarz-weiß
Gr. 92 98 104 116 128
Fr. 29.- 34.- 37.- 38.- 38.-

gesehen in:
Ackermann Katalog

Traction im Film: Im neuesten Indiana Jones Film (Indy und der letzte Kreuzzug) mit Harrison Ford und Sean Connery kommt u.a. eine Traction vor. Leider ist das Bild, das ich habe, nicht reproduzierbar. Soweit ich erkennen konnte, handelt es sich um eine 11BL, die nachträglich in ein Cabriolet umgebaut wurde.

*pour la nouvelle
CITROËN T.A.V.*



UN grand nombre de possesseurs de T. AV 1952 ont manifesté le désir de remplacer à moindre frais les cagnottes arrière de leur voiture par des feux chromés de forme modernes.

Labinal a su résoudre ce problème d'une façon aussi simple qu'élégante grâce à son « Adaptation T. AV. du feu Citromoteur ». Les branchements et porte-lampes d'origine sont conservés : seuls le globe et son joint caoutchouc sont remplacés !

Il ne faut donc que quelques minutes pour adapter à la nouvelle traction ces deux jolis feux chromés d'une ligne ultra-moderne et d'une efficacité inégalable.

Ils peuvent être livrés par l'intermédiaire de tous les grossistes de l'automobile au prix de 1.500 fr. la paire.

LABINAL

146, Boulevard Hausmann - Paris-8.

POUR VOTRE CITROËN

2 CV : la malle solide, élégante et légère, facile à poser, fermeture à clef étanchéité absolue, parfaitement étanche, livrée avec vis de fixation.

Prix : 11.500 fr. en gris d'après

l'allonge de malle

11 & 15 CV

L'AMOVIBLE triple le volume de

vos coffres : facilité de montage

et démontage (moins de 5 mi-

nutes) ne laisse aucune trace sur

la carrosserie, étanchéité absolue.

PRIX : 7.850 frs

Pose immédiate. Expédit. Province

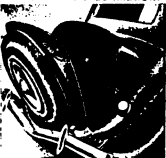

Ets G. LECADET 8, passage d'Iéna (angle n° 20, r. Jean-Jaurès)
LEVALLOIS (Seine) - Téléphone : PER. 35-21.

Kurt Gasser
 Spiegelgutstrasse 19
 8200 Schaffhausen



HE - DU

ja Dich meine ich, oder schläfst Du?
 Nein, nicht ganz, also:

Ich wollte Dir nur noch berichten, wie die Sache mit der Kasko-Versicherung bei mir gelaufen ist.

Im Sommer 89 kam vom CTAC ein Talon. Nach meinen Eintragungen schickte ich den Talon an Renato Baumgartner Nesselbach (Zeitaufwand 20 Min). Ein Monat später bekam ich einen Anruf ins Geschäft, noch ein paar Fragen, km pro Jahr und so (Zeitaufwand 5 Min). Dann kamen noch Anträge zur Unterschrift welche ich zurückschickte (Zeitaufwand 10 Min). Schliesslich im Januar 90 kamen neue Policen von der Schweiz.-Mobiliar-Versicherung.

Ich zahle jetzt Fr.214.- pro Jahr WENIGER.

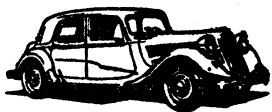

		Expertise	Zeitwert	Teilkasko-Jahresprämie	
				vorher	jetzt
11 BL	1947	3.1983	9500.-	120.-	80.-
DS 23 Break	1973	6.1988	7500.-	264.-	90.-

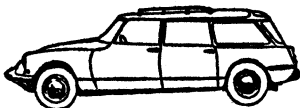

Erklärungen zur Prämienberechnung:

120.- = 12% von 10000.- (korrekt wäre von 9500.-!)

264.- = 12% vom Neupreis 22000.-

80.- = 8% von 10000.- (max. 5000 km/Jahr im Schnitt)

90.- = 12% von 7500.- (max. Auszahlung 7000.-!)

Z w e i h u n d e r t v i e r z e h n Franken weniger.

HE - DU schläfst Du?

KuGa

D E P A R T E M E N T S N U M M E R N

Nr.	Departement	Hauptort
01	AIN	Bourg
02	AISNE	Laon
03	ALLIER	Moulins
04	BASSES-ALPES	Digne
05	HAUTES-ALPES	Gap
06	ALPES-MARITIMES	Nice
07	ARDECHE	Privas
08	ARDENNES	Mézières
09	ARIÈGE	Foix
10	AUBE	Troyes
11	AUDE	Carcassonne
12	AVEYRON	Rodez
13	BOUCHES-DU-RHÔNE	Marseille
14	CALVADOS	Caen
15	CANTAL	Aurillac
16	CHARENTE	Angoulême
17	CHARENTE-MARITIME	La Rochelle
18	CHER	Bourges
19	CORRÈZE	Tulle
20	CORSE	Ajaccio
21	CÔTE D'OR	Dijon
22	CÔTES-DU-NORD	Saint-Brieuc
23	CREUSE	Guéret
24	DORDOGNE	Périgueux
25	DOUBS	Besançon
26	DRÔME	Valence
27	EURE	Evreux
28	EURE-ET-LOIR	Chartres
29	FINISTÈRE	Quimper
30	GARD	Nîmes
31	HAUTE-GARONNE	Toulouse
32	GERS	Auch
33	GIRONDE	Bordeaux
34	HÉRAULT	Montpellier
35	ILLE-ET-VILAINE	Rennes
36	INDRE	Châteauroux
37	INDRE-ET-LOIRE	Tours
38	ISÈRE	Grenoble
39	JURA	Lons-le-Saunier
40	LANDES	Mont-de-Marsan
41	LOIR-ET-CHER	Blois
42	LOIRE	Saint-Etienne
43	HAUTE-LOIRE	Le Puy
44	LOIRE-ATLANTIQUE	Nantes
45	LOIRET	Orléans
46	LOT	Cahors
47	LOT-ET-GARONNE	Agen
48	LOZÈRE	Mende

Nr.	Departement	Hauptort
49	MAINE-ET-LOIRE	Angers
50	MANCHE	Saint-Lô
51	MARNE	Châlons-sur-Marne
52	HAUTE-MARNE	Chaumont
53	MAYENNE	Laval
54	MEURTHE-ET-MOSELLE	Nancy
55	MEUSE	Bar-le-Duc
56	MORBIHAN	Vannes
57	MOSELLE	Metz
58	NIÈVRE	Nevers
59	NORD	Lille
60	OISE	Beauvais
61	ORNE	Alençon
62	PAS-DE-CALAIS	Arras
63	PUY-DE-DÔME	Clermont-Ferrand
64	BASSES-PYRÉNÉES	Pau
65	HAUTES-PYRÉNÉES	Tarbes
66	PYRÉNÉES-ORIENTALES	Perpignan
67	BAS-RHIN	Strasbourg
68	HÂUT-RHIN	Colmar
69	RHÔNE	Lyon
70	HAUTE-SAÔNE	Vesoul
71	SAÔNE-ET-LOIRE	Mâcon
72	SARTHE	Le Mans
73	SAVOIE	Chambéry
74	HAUTE-SAVOIE	Annecy
75	PARIS (ville de)	Paris
76	SEINE-MARITIME	Rouen
77	SEINE-ET-MARNE	Melun
78	YVELINES	Versailles
79	DEUX-SEVRES	Niort
80	SOMME	Amiens
81	TARN	Albi
82	TARN-ET-GARONNE	Montauban
83	VAR	Draguignan
84	VAUCLUSE	Avignon
85	VENDÉE	La Roche-sur-Yon
86	VIENNE	Poitiers
87	HAUTE-VIENNE	Limoges
88	VOSGES	Epinal
89	YONNE	Auxerre
90	TERRITOIRE DE BELFORT	Belfort
91	ESSONNE	Evry
92	HAUTS-DE-SEINE	Nanterre
93	SEINE-ST-DENIS	Bobigny
94	VAL-DE-MARNE	Créteil
95	VAL D'OISE	Pontoise

= letzte 2 Ziffern der Autonummer
 = erste 2 Ziffern der Postleitzahl



LA TRACTION EN BD

Eine Traction in Tunesien? - Bitte sehr!

Wir finden unser Fahrzeug im Debutalbum der beiden Spanier JORGE ZENTNER (geb. 1953 in Argentinien) und RUBEN PELLEJERO (geb. 1952 in Badalona) mit dem Titel "Dieter Lumpen". Neben einer gekonnten Dramaturgie der Erzählung und einer perfekten Umsetzung in stimmungsvolle Bilder in fremden, exotischen Ländern enthält dieser Comic packende Action, abenteuerliche Verwicklungen und natürlich - Liebe. Die Geschichten, die Dieter Lumpen aus seinem Leben erzählt, führen ihn in alle Winkel der Welt. Sie bringen ihn mit den ungewöhnlichsten und unterschiedlichsten Menschen in Berührung und konfrontieren ihn mit extremen Situationen. Sie werden mit lakonischer Genauigkeit erzählt; aber nichts ist endgültig, sondern ironisch, schwebend.

Eine dieser Geschichten führt Dieter Lumpen nach Tunesien, wo er auf einen spleenigen Kapitän Giuliani trifft. Dieser verdient seinen Lebensunterhalt mit seinem Gasballon. Eines Nachts wird der Ballon gestohlen. Wer steckt dahinter? Eine politische Organisation? - Die beiden Männer machen sich auf die (spannende) Suche nach dem verschwundenen Ballon: in einer 11 légère. Während einer rasanten Verfolgungsfahrt kommt es jedoch zu einem Zwischenfall.....

Es bedarf sicher keiner Phantasie, den Traction zu erkennen, obwohl die Proportionen etwas verfremdet wirken. Seine äussere Form büsst er leider durch den Zwischenfall ein. Zum Abschleppen werden zwei Maultiere eingesetzt - der prompte örtlich Pannendienst.

Nachzulesen sind diese Geschichten in "Ennemies Comuns" / Pellejero-Zentner / Castermann Verlag

Jörg Henauer und Hans Georg Koch

↓ Traction Familiale in Sousse (Tunesien)



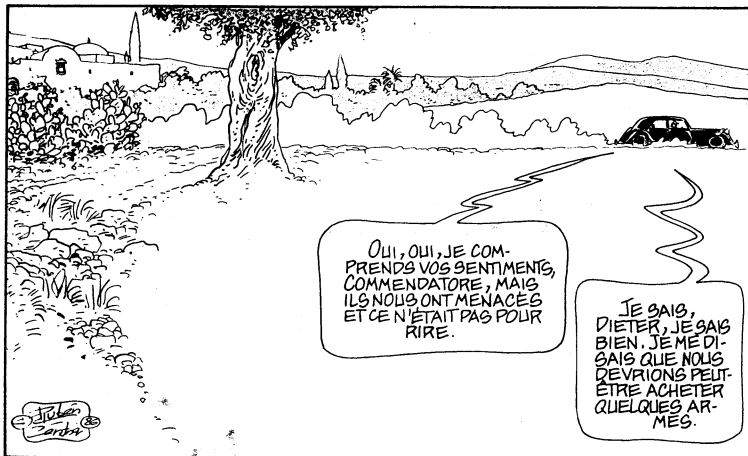

OUI, OUI, JE COMPRENDS VOS SENTIMENTS, COMMANDATEUR, MAIS ILS NOUS ONT MENACÉS ET CE N'ÉTAIT PAS POUR RIRE.

JE SAIS, DIETER, JE SAIS BIEN. JE ME DISAIS QUE NOUS DEVRIONS PEUT-ÊTRE ACHETER QUELQUES ARMES.



DES ARMES ?!!! VOUS AVEZ DIT DES ARMES ?! QUELLE FOLIE ! LE MIEUX QUE NOUS AYONS À FAIRE C'EST DE FUIR, LE PLUS VITE ET LE PLUS LOIN POSSIBLE !

ET ACCEPTER LA PÉRIE DU VÉ-SUVE "COMEGA ... SANS RIEN DIRE ?



EH BIEN... SI VOUS VOULEZ TOUT SAVOIR... AVEC TOUT CE QUI S'EST PASSÉ, J'EN AI VRAIMENT ASSEZ.



J'AI L'IMPRESION QU'ON NOUS SUIT, MONSIEUR LUMPEN.

quoi ?



NOUS LES TENONS ! PRÉPARE-TOI !

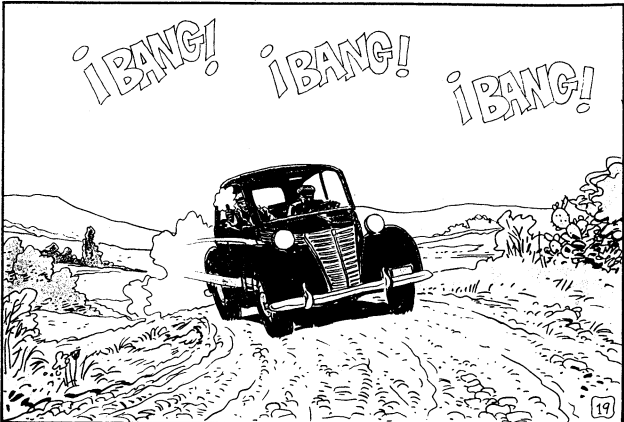

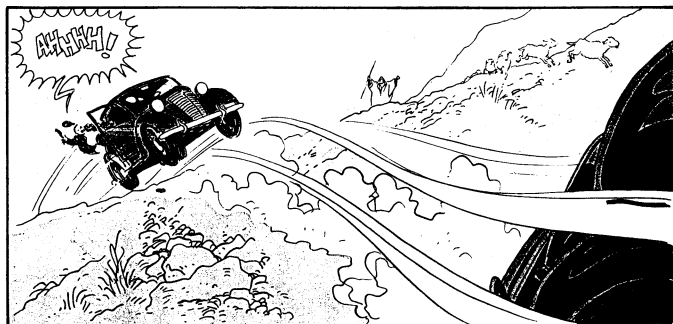
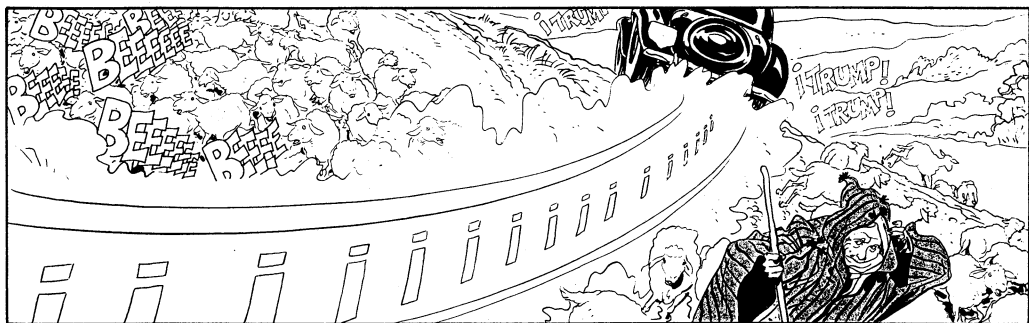
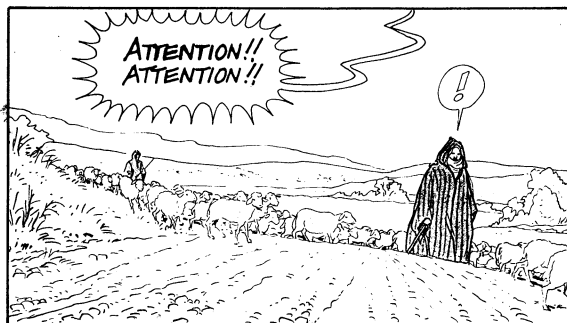
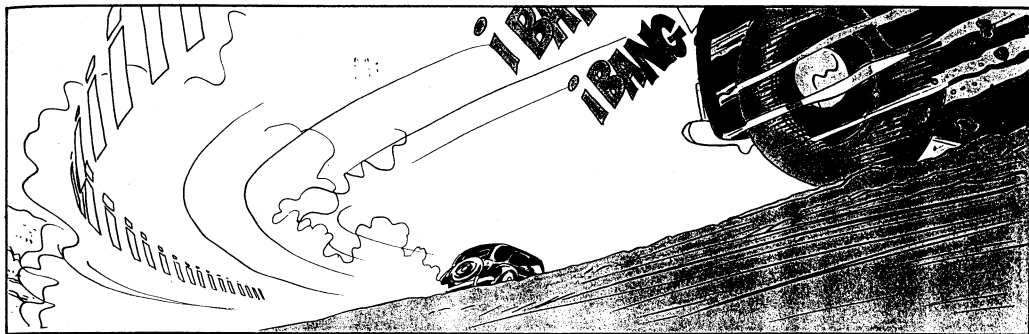

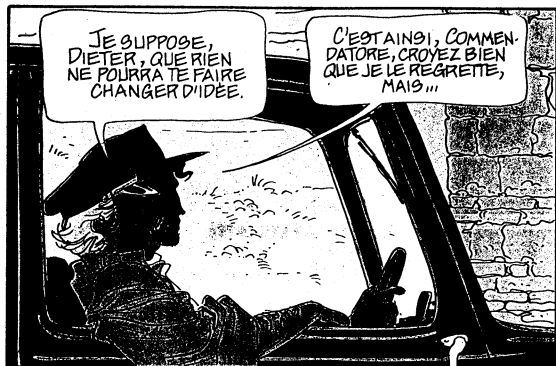

JE SUPPOSE, DIETER, QUE RIEN NE POURRA TE FAIRE CHANGER D'IDÉE.

C'EST AINSI, COMMENTATEUR, CROYEZ BIEN QUE JE LE RÉGRETTE, MAIS...



... C'EST DÉCIDÉ, JE PARS. ET VOUS AUSSI VOUS FÉRIEZ BIEN DE PARTIR. CEUX DE "LA MAIN ROUGE" VONT ESSAYER DE VOUS ÉCARTER DU MILIEU ET...

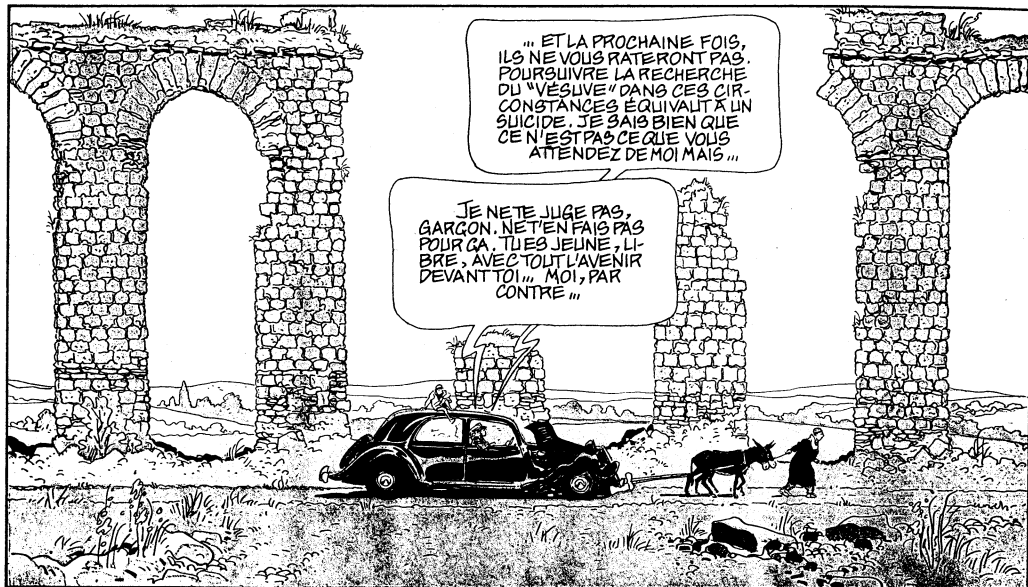

... ET LA PROCHAINE FOIS, ILS NE VOUS RATEONT PAS. POUR SUIVRE LA RECHERCHE DU "VÉSUVI" DANS CES CIRCONSTANCES ÉQUIVAUT À UN SUICIDE. JE SAIS BIEN QUE CE N'EST PAS CE QUE VOUS ATTENDEZ DE MOI MAIS...

JE NETE JUGE PAS, GARGON. NET'EN FAIS PAS POUR GA. TUES JEUNE, LIBRE, AVEC TOUT L'AVENIR DEVANT TOI... MOI, PAR CONTRE...



... À MON ÂGE... COMMENT POURRAIS-JE VIVRE AVEC C'IDÉE QUE JE N'AI PAS FAIT UN DERNIER EFFORT POUR RÉCUPÉRER MON DIRIGEABLE, MES VOLS, MES NUAGES... ?



TOUT COMME TOI, J'AIME LA VIE ET LA LIBERTÉ. MAIS, DANS MON CAS, LA RÉSIGNATION PEUT AUSSI ÊTRE UN SUICIDE.

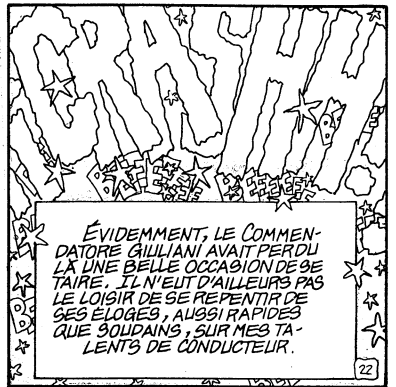
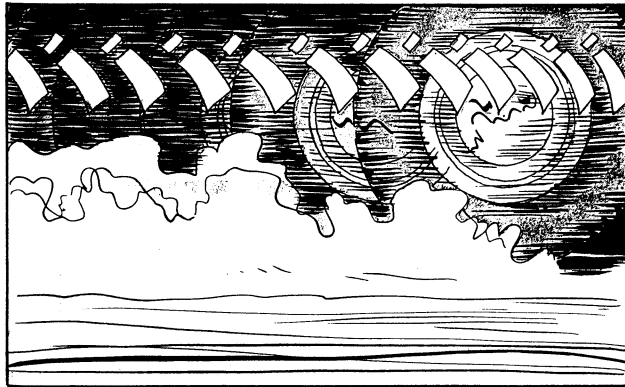
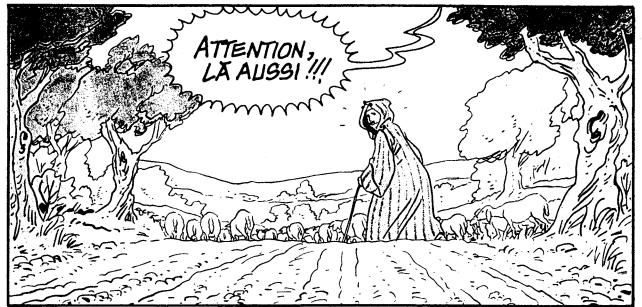
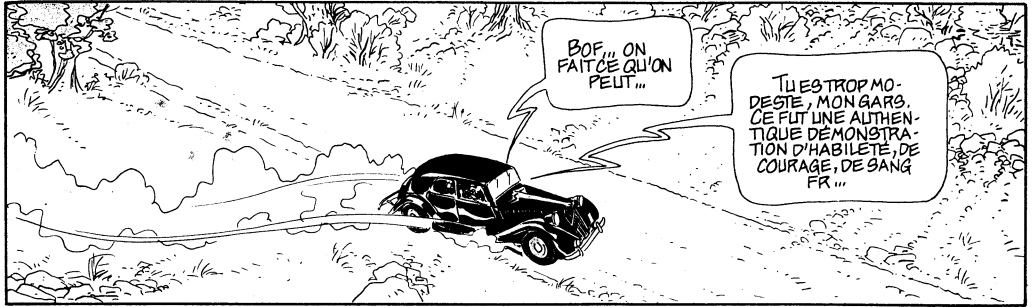
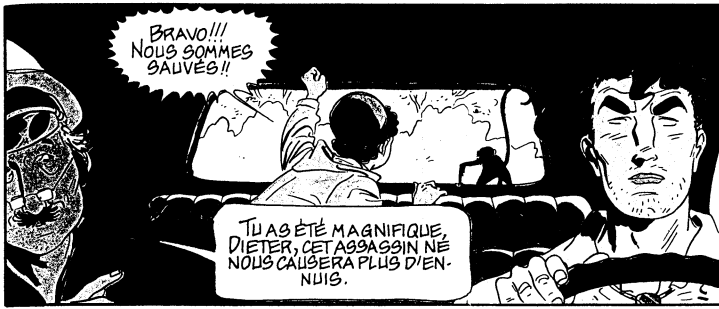

CITROEN TRACTION AVANT CLUB MITGLIEDERWESEN

ADRESSAENDERUNG

Name _____
Vorname _____ Vorname Lebenspartner _____
PLZ/Ort _____ Adresse _____
Geburtstag ____ . ____ . ____ Tel P: _____ Tel G: _____
Gültig ab _____ Ort/Datum _____

Senden an: Robert Isler, Stationsstr. 78, 8542 Wiesendangen

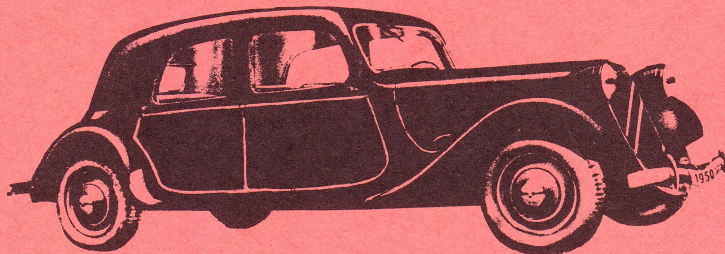

* MITGLIEDER - WERBUNG *
* * * * *

Untenstehend haben wir Werbetalons vorbereitet, die ausgeschnitten, fotokopiert, abgezeichnet etc., und möglichen Interessenten des CTAC zur Anmeldung gegeben bzw. unter den Scheibenwischer geklemmt werden können.

CITROËN · TRACTION · AVANT · CLUB



Postfach 1066, CH-8058 Zürich-Flughafen
Tel.: 052/43 25 17

Ich interessiere mich für eine Mitgliedschaft beim CTAC.
Bitte senden Sie mir diesbezügliche Unterlagen.

Name: Vorname:
Strasse:
PLZ: Wohnort:
Tel.: Privat: / Geschäft: /

Koch Hans-Georg
Steinlerweg 15

4402 Frenkendorf

A. Z.

4552 Derendingen

Adressänderung melden an:

CTAC, Postfach 1066
CH-8058 Zürich

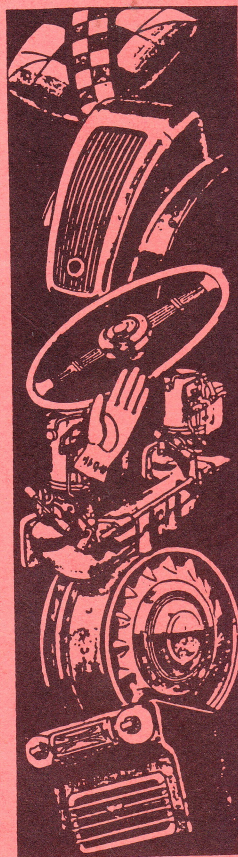

JOCOURT

AUTOMOBILES

EXCLUSIVITÉS - SPÉCIALITÉS

- La tubulure à point chaud E. P. A. F. : économie, rendement
- La plus jolie calandre pour Citroën (équipement Splendilux)
- Volant souple à deux branches, habillage en matière plastique, ne s'écaille pas
- Le gant de protection Pirma, adopté en février par 1.500 automobilistes... Et vous?
- Coussin cuir, intérieur plume, comme avant guerre
- Roues 165×400 et 185×400, élégance, solidité (construction de la célèbre roue R. A. F.)
- Postes Radiomobile, 3 gammes d'ondes, le plus répandu des postes français
- Les housses les plus élégantes avec les meilleurs tissus aux prix les plus justes

ET LA GRANDE EXCLUSIVITÉ
L'ÉQUIPEMENT DIAMANT PLEXIGLAS

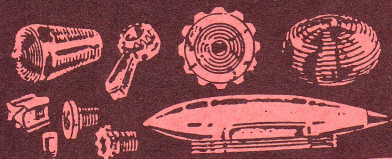

Etablissements JOCOURT, 12, av. de la Grande-Armée, Paris.