

CITROËN

"Traction Avant"

CLUB

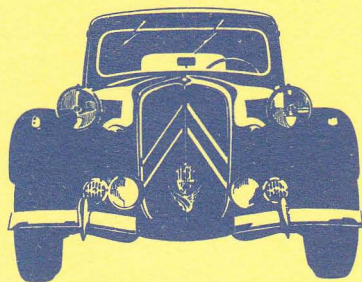

SW

CITROËN · TRACTION · AVANT · CLUB

Postfach 1066, CH-8058 Zürich-Flughafen
Postcheck 80-18535, Telefon 052 43 25 17



Die Club-Mitteilungen erscheinen 3 bis 4 mal jährlich. Auflage 340.
Copyright, Nachdruck nur mit Quellenangabe.
Einzelpreis für Nichtmitglieder: Fr. 8.- +Versand.
Die Clubnachrichten erscheinen nach Bedarf.

Organisationsplan 1983

Präsident	Vize Präsident	Kassierin	Aktuar
Daniel Eberli	Armin Frick	Edda Brunner	Flemming Gubler
Im Kellhof	Zugerstr. 115	Neuhüslipark 2	Kirchstr. 18
8463 <u>Benken</u>	8810 <u>Horgen</u>	8645 <u>Jona</u>	8810 <u>Horgen</u>
P. 052 43 25 17	P. 01 725 10 16	P. 055 28 38 74	P. 01 725 08 45
G. 01 816 22 06	G. 01 760 15 95		

Region 1 (TG, SH, SG, AR, AI)	Region 2 (GL,GR,TI,SZ,ZG,AG,ZH)	Region 3 (LU,BE,SO,BS,BL,OW,NW)
Vorstand:	Vorstand:	Vorstand:
Max Güttinger Oberdorfstr. 12 8246 <u>Eschenz</u> P. 054 41 36 65 G. 054 41 37 05	Fritz Anliker Wunderlistr. 47 8037 <u>Zürich</u> P. 01 44 53 80	Hans Ryf Kasernenplatz 49 4705 <u>Wangen a/A</u> P. 065 71 25 86
Peter Kohler Haselweg 2 8200 <u>Schaffhausen</u> P. 053 5 93 80	Res Diem Bergstr. 2 8474 <u>Dinhard</u> P. 052 38 18 55	Albert Schorta Löhrstr. 2 4552 <u>Derendingen</u> P. 065 42 32 83
Kuno Soppelsa Alpstr. 9 8280 <u>Kreuzlingen</u> P. 072 72 26 96	Christian Heussi Federblick 8865 <u>Bilten</u> P. 058 37 17 29	Urs Witmer Schaufelgrabenweg 26 3033 <u>Wohlen</u> P. 031 82 23 20

Reparaturen und Ersatzteile von Clubmitgliedern

Reparaturen Heinz Beier 3251 <u>Wengi/Büren</u> G. 032 84 92 75	Reparaturen + Teile Armin Frick Dorfstr. 39 8912 <u>Obfelden</u> G. 01 764 15 95	Citroën spez. Werkst. Gino Gandin Mutschellenstr. 226 8968 <u>Mutschellen</u> 057 33 80 90	Garage Christian Heussi Alte Landstrasse 8865 <u>Bilten</u> G. 058 37 17 29
Garage + Teile Chr. Schelbli Grenzstr. 7 8580 <u>Amriswil</u> G. 071 67 45 42	Rep + Rest Garage B. Schenk Güterstr. 129 4053 <u>Basel</u> G. 061 35 25 55	Reparaturen Citroën Bern AG Freiburgstr. 447 3000 <u>Bern</u> G. 031 55 33 11	

Zeitungsredaktion Armin Frick Zugerstr. 115 8810 <u>Horgen</u> P. 01 725 10 16 G. 01 760 15 95	CTAC-Bibliothek Res Diem Bergstr. 2 8474 <u>Dinhard</u> P. 052 38 18 55	Archiv / Modelle Andreas Rutishauser Altstetterstr. 163 8048 <u>Zürich</u> P. 01 62 67 95	Mitgliederwesen Regula Herzog-Märklin Ettingerstr. 1 4106 <u>Therwil</u> P. 061 73 78 73
---	---	---	--

Ende August 1984

Liebe Clubmitglieder,

der Sommer 1984 mit seiner Vielzahl von Jubiläumsanlässen neigt sich schon seinem Ende zu. Bis zum Erscheinen unserer Zeitschrift dürfte unser letztes, zweitägiges Treffen ebenfalls der Vergangenheit angehören. Noch verbleiben im Ausland einige Anlässe, über die der Terminkalender Auskunft gibt. Bleibt zu hoffen, dass für unsere Clubzeitschrift wenigstens vom einen oder anderen Treffen ein Bericht "abfällt". - Ganz besonders hoffen wir natürlich auf eine Reportage der Fahrt Paris - Moskau - Paris, die ja recht ereignisvoll verlaufen sein soll ...

- Bitte nicht ungeduldig werden, wenn jemand seinen Bericht nicht gleich in der nächsten Nummer gedruckt sieht: Armin Frick versucht jeweils, eine etwas ausgewogene Mischung zu gestalten.

Das leidige Thema "Versicherungen" hat mich veranlasst, in Sachen Teil- und Vollkasko bei den bekanntesten schweizerischen Versicherungsgesellschaften vorstellig zu werden. Ein Beitrag in dieser Nummer gibt Auskunft über die Antworten, die sehr unterschiedlich ausgefallen sind. Auf Grund meines Schreibens hat bereits ein Mitglied eine unvorteilhafte Versicherung abändern können und nun einen angemessenen Vertrag erhalten. Es kann sich also lohnen, in dieser Hinsicht etwas zu unternehmen.

Da auf die mit den letzten Einladungen versandten neuen Clubkleber keine negativen Reaktionen eintrafen, darf ich annehmen, dass sie gefallen. Weitere Exemplare sind zu nur Fr. 1.- pro Stück (+ Versandkosten) erhältlich bei Flemming Gubler oder über die Clubadresse.

Die Anzahl unserer Clubmitglieder ist immer noch leicht im Steigen. Kürzlich wurden 235 überschritten.

Und schlussendlich noch ein Aufruf: Wir verfügen über ausgezeichnete Kontakte ins Ausland; unser Heft wird gelesen von Australien über Japen und Südafrika bis nach Amerika, von Europa (Ost und West) ganz zu schweigen. Zum besseren Verständnis möchte ich den nicht-Deutsch-sprachigen Freunden eine Zusammenfassung in Englisch beilegen. Da mir selbst die Zeit dazu fehlt, suche ich jemanden mit ausreichenden Englischkenntnissen (sie brauchen nicht perfekt zu sein!), der bereit wäre, diese Arbeit 4 mal pro Jahr auf sich zu nehmen. Freiwillige melden sich bitte bei Armin Frick oder bei mir.

Bis zum nächsten Mal



Daniel Eberli

Eröffnung unserer Bibliothek

Unsere Clubbibliothek ist seit kurzem betriebsbereit. Bis wir die ersten Erfahrungen damit gemacht haben, gilt das beiliegende Benützungsglement.

Die Bibliothek muss keinen Gewinn abwerfen, mit der Bestellgebühr von Fr. 2.50 werden lediglich die Versandkosten gedeckt. Damit die Verluste möglichst gering gehalten werden können, werden die Bücher eingeschrieben verschickt. Selbstverständlich können sie auch spesenfrei bei mir abgeholt oder vor Anlässen telefonisch bestellt werden.

Die in der Liste enthaltenen Bücher können ungefähr zu den angegebenen Preisen gegen Vorausbestellung bei mir gekauft werden. Der Bücherbestand wird laufend ergänzt. Vorschläge dazu sind erwünscht.

Res Diem

CITROEN TRACTION AVANT CLUB

BIBLIOTHEK

BENUETZUNGSREGLEMENT:

Stand 1.9.1984

1. Es werden nur zwei Bücher aufsmal ausgeliehen.
2. Die Leihdauer beträgt 4 Wochen. Säumige Entleiher werden das nächste Mal säumig bedient.
3. Die Bestellung erfolgt durch die Einzahlung von Fr. 2.50 auf PC 84-7872-1 (Postcheckamt Winterthur), zugunsten Citroën Club Zürich Bibliothek, und die Angabe der gewünschten Bücher auf der Rückseite des Girozettels.
4. Die Bücher werden eingeschrieben verschickt. Eine Rücketikette liegt bei. Ist ein gewünschtes Buch bereits anderweitig ausgeliehen, wird der Interessent benachrichtigt und auf die Warteliste gesetzt.
5. Die Rücksendung muss eingeschrieben und in der Originalverpackung erfolgen. Andernfalls haftet der Entleiher für Beschädigung und Verlust.
6. Die Bücher sind sorgfältig zu behandeln. Insbesondere Reparaturbücher dürfen nicht mit Werkstattfingern angefasst werden. Verschmutzungen und Beschädigungen sind bei der Rückgabe zu melden.
7. Die auf der Bücherliste angegebenen Preise sind die ungefähren Anschaffungspreise für den Club. Falls ein Buch im Handel nicht mehr erhältlich ist, kann der Preis für die Ersatzanschaffung bei Verlust erheblich darüber liegen.
8. Das vorliegende Reglement wird nach den ersten Erfahrungen allenfalls abgeändert.

Der Bibliothekar: Res Diem, Bergstrasse 2, 8474 Dinhard, 052 38 18 55

Nr.	Autor/Herausgeber	Titel	Sprache	Seiten	Format	Preise
C 1	René Bellu	Toutes les Citroën	franz.	320	25x35	120.00
C 2	Pierre Dumont	Quai de Javel, Quai André Citroën, Band I	franz.	450	18x25	80.00
C 3	Pierre Dumont	Quai de Javel, Quai André Citroën, Band II	franz.	490	18x25	80.00
C 4	Pierre Dumont	Toute l'histoire Citroën	franz.	35	19x13	10.00
C 5	Fabien Sabatès	Les chevrons de la gloire	franz.	320	20x27	70.00
C 6	Jean Graton	Les grands événements de Citroën	franz.	19	24x31	10.00
R 1	Citroën	Dictionnaire de réparations Traction Avant 4 Cyl.	franz.	400	27x22	90.00
R 2	Citroën	Catalogue des pièces détachées 7 et 11 Traction Avant 34-57	franz.	440	28x21	90.00
R 3	Citroën	Vehicules H	franz.	500	21x30	60.00
R 4	Citroën	Notice d'entretien 15 Six 1949	franz.	32	13x18	10.00
R 5	Citroën	Notice d'entretien 15 Six 1954 (Berline et Familiale)	franz.	29	13x18	10.00
R 6	Citroën	Notice d'entretien 11CV tous modèles moteur 11D	franz.	29	13x18	10.00
V 1	Fabien Sabatès	Almanach du Citroëniste 1983	franz.	250	16x22	30.00
V 2	Fabien Sabatès	Almanach du Citroëniste 1984	franz.	250	16x22	40.00
V 3	Gilbert Deflez	Le gang des Traction Avant	franz.	320	15x23	20.00
V 4	Weill/Chaigné	Histoire des jouets Citroën	franz.	130	21x28	50.00
V 5	Christian	Le 5e Rallye International des Clubs Citroën (Breda 1981)	fr./engl.	190	13x21	20.00
V 6	Hans Müller	Die Tragödie André Citroën	deutsch	48	14x21	10.00
V 7	Borgé/Viasnoff	L'album de la Traction	franz.	221	25x23	50.00
V 8	Citroën	50 Jahre Traction Avant	deutsch	39	17x27	-----
V 9	Brooklands Books	Citroën Traction Avant 1934-1957	engl.	100	20x27	30.00
V 10	Auto Loisir	Tout sur la Traction	franz.	84	21x30	-----
V 11	Rob de la Rive Box	Historic Car Racing 1981	engl./dt.	156	22x30	-----

Systematik:

- C Citroën allgemein, Geschichte
- R Reparaturen, Ersatzteile, Unterhalt
- V Verschiedenes

... Bilder ohne Worte erzählen Romane ^
» Guillermo Mordillo <

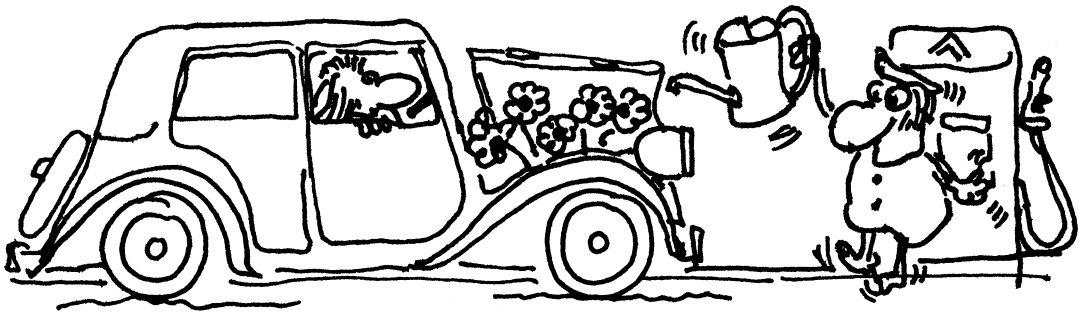
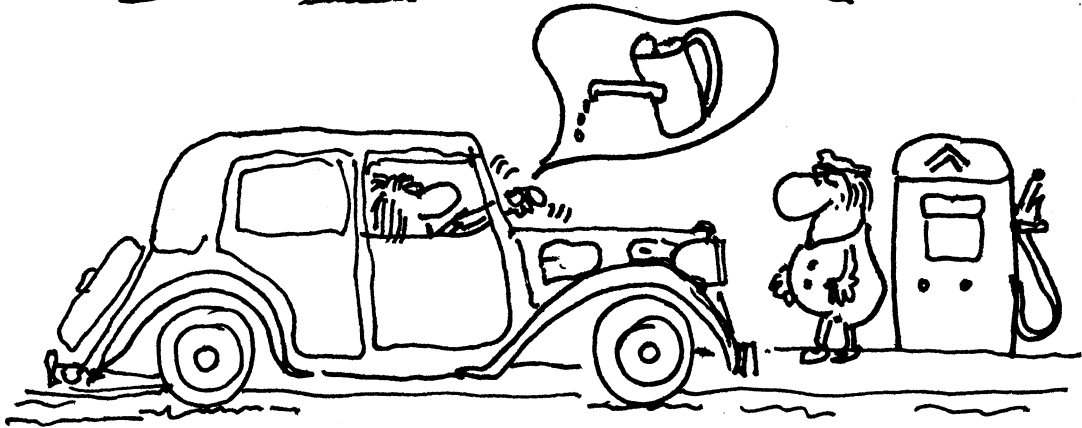

CITROËN "à la fleur de l'âge"



interpretiert durch Beat Scheidegger

Informationen zum CTAC Club-Archiv

Das Club-Archiv stellt eine neue Dienstleistung für die Mitglieder dar. Der Club erhält von verschiedenen in- und ausländischen Autoclubs die Club-Mitteilungen (im Austausch gegen die eigenen). Bis jetzt verschwanden diese Hefte in irgendeiner Bananenschachtel, ohne dass jemand sie richtig beachtete. Aber dazu sind diese Publikationen eigentlich viel zu schade, enthalten sie doch oft interessante Artikel über unsere Tractions und andere Citroen-Autos.

Im Archiv sind nun die interessantesten dieser Artikel gesammelt.

Die Idee ist, dass jeder, der interessiert genug ist, von dieser Dienstleistung Gebrauch machen soll. Nachstehend ein Inhaltsverzeichnis mit Nummern der Artikel, Sprache, Quelle und Anzahl Druckseiten.

Sollte jemand von Euch über ein grosses Archiv verfügen, würde der Club gerne Kopien fürs eigene Archiv machen. Vorschläge werden immer entgegengenommen.

Erläuterungen zum Inhaltsverzeichnis

↓ 1.1. | (F, CCF, 4)
↓ Referenznummer ↓
↓ Titel des Textes ↓
 ↓
 ↓ Sprache, in der der Artikel geschrieben ist
 ↓
 ↓ Quelle
 ↓
 ↓ Anzahl Seiten A4

F Französisch
D Deutsch
E Englisch
S Schwedisch

TOC Traction Owners Club
B 11 B 11 Bladet
TU Traction Universelle
CBAC Club Belge des Anciennes Citroens
CC 34-57 Club Citroen 34-57
CVC Citroen Veteranen Club (D)
CCF Club Citroen France
CETAC

Es werden nur Photokopien der Artikel versandt. Die Anzahl A4-Seiten ist angegeben.

Kosten: -,20 pro Phctokopie + -,50 Porto
 d.h.: wenn ein Artikel 7 A4-Seiten hat: Fr. 1.90
 in Briefmarken oder aufs Postcheckkonto des Clubs
Bestellungen an untenstehende Adresse

Anfragen, Rüffel, Anregungen zum Besser- oder anders- Machen nimmt gerne entgegen:

Andreas Rutishauser
Altstetterstrasse 163
8048 Zürich

Tel.: 01/62'67'95

- 1.1. Reklame: Evolution d'une silhouette (1)
- 1.2. " La 7CV Citroen (Berline) (1)
- 1.3. " La 7CV TA (Berline, Cabrio, Faux-Cabrio) (1)
- 1.4. " ROBRI-Teile für Nachkriegs-TA (1)
- 1.5. " Accessoires GM (1)
- 1.6. " Décapotable et malle A.E.A.T. (1)
- 1.7. " Cardan VILLARD (1)
- 1.8. " 1934 Citroen (GB-Slough) (1)
- 1.9. " Citroen safety (7CV Berline) (1)
- 1.10. " Citroen GB, 1953 (1)

- 2.1. Verkehrshaus der CH: Beschrieb 7 s 1934 (2)
- 2.2. 2 Berichte 'Auto-Exklusiv' über CTAC und Paris-Moskau 1984 (1)
- 2.3. Beschreibung der GB-TA-Modelle, aus 'The Motor', 1935 (E, 2)
- 2.4. Pneudrucke der Citroen-Modelle bis 1947 (ohne Michelin-X) (1)
- 2.5. Bild der einzigen 22CV, die heute läuft (2 11CV-Vorderteile) (1)
- 2.6. Register of Roadsters and Coupés (E, TOC, 2)
- 2.7. Les Cabriolets Citroen (F, 2)
- 2.8. Bericht über die 2 Kinder-TA-Cabrios für das Britische Königshaus (S, B 11, 1)
- 2.9. 2 Spezialitäten: Décapotable und Marius Renard (S, B 11, 1)
- 2.10. 11 CV Familiale A.E.A.T. Fourgon 1938/9 (E, TOC, 1)
- 2.11. 11 Légère Fourgon (S, B 11, 1)
- 2.12. Les TA au gaz de ville (F, TU, 4)
- 2.13. Putting the best wheels foremost (Test GB-11 BL 1947)(E, TOC, 5)
- 2.14. 1954, la grève des Taxis, bebildet (F, TU, 3)
- 2.15. Verschiedene Spezial-TA (S, B 11, 2)
- 2.16. Tabelle zur Unterscheidung der in F gebauten TA nach Jahren (F, 1)
- 2.17. Des couleurs qui ont fait couler beaucoup d'encre (Bericht über die vom Werk gelieferten Farbvarianten) (F, CBAC, 6)
- 2.18. Les commandes spéciales (Aufpreisliste 1938)(F, 2)
- 2.19. Comment les reconnaître? Bebilderte Liste zur Unterscheidung der Jahre 1950-53 (F, CC 34-57, 3)
- 2.20. Numéro de TA produites par Citroen Belgique (F, CBAC, 1)
- 2.21. Voiture AEL mit Mechanik TA (E, TOC, 3)
- 2.22. 15-6 Tractions (Unterscheidungsmerkmale) (E, TOC, 3)
- 2.23. The Peoples Queen (15-6 Story) (E, 3)
- 2.24. Ask those who had one (Anektoten 15-6 und produzierte Stückzahlen)(E, 2)
- 2.25. A truly excellent motor car (Test engl. 15-6, Mai '52)(E, 2)
- 2.26. Avantgarde (15-6 Story)(D, CVC, 6)
- 2.27. La 15-6-H (Bericht und Test) (F, TU, 6)
- 2.28. 2 Fotos vom Worblaufen 15-6 Cabrio (S, B 11, 1)
- 2.29. La 15-6 Cabriolet: Modell-Umbau-Anleitung für alle, die das Heller 1: Auto schon geschafft haben (F, CCF, 6)

UNTERHALT, REPARATUREN und RESTAURATION Traction Avant

- 3.1. Solex Bi-Starter Vergaser (E, TOC, 4)
- 3.2. Ueberholung DUCELLIER Lichtmaschine 11 CV (D, CVC, 3)
- 3.3. La dynamo des Tractions (F, CCF, 2)
- 3.4. Einstellung der Bremsen (F, 2)
- 3.5. Hydraulische Lockheed-Bremsen 1953 (F, 2)
- 3.6. Referenznummern für Lockheed-Bremsen für Citroen TA 7,9,11 + 15 und Typen 2CV, P45, PUD (F, CCF, 1)
- 3.7. Kupplungsprobleme? (D, CVC, 2)
- 3.8. Beleuchtete Prismen an Scheinwerfern (D, CVC, 1)
- 3.8. Tips zur Ueberholung der Lenkung (D, CVC, 2)
- 3.9. Einstellung des Ventilspiels (D, CVC, 2)
- 3.10. Restauration (E, TOC, 2) Tips zum Aus- und Einbau von Griffen und Schössern

- 3.11. Aus- und Einbau der Windschutzscheibe, bebildert (E, 3)
- 3.12. Aufhängung richten, bebildert (E, 3)
- 3.13. Restauration, Abdichten verschiedener Teile, Türen richten (bebildert (E, 2)
- 3.14. Auswechseln des Dachhimmels, bebildert (F, TU, 2)
- 3.15. Auswechseln des Dachhimmels (D, CVC, 1)
- 3.16. Einbau eines ID-Motors in eine TA, mit Fotos (E, TOC, 3)
- 3.17. Noverox und Metallozink, Rostschutz (D, CVC, 1)
- 3.18. Austauschbare Teile TA-ID-HY (Citroen Teilenummern) (2)

Berichte über andere CITROEN Autos

- 4.1. Les débuts de notre marque, 10 HP Type A, mit Plänen und Reklamen (F, CCF, 8)
- 4.2. Type A, 1919 was a very good year (E, 2)
- 4.3. Le Type B2, Karroserievarianten und Reklamen (F, CCF, 10)
- 4.4. The Citroen B2, mit Bericht Restauration B2 Cabrio (E, 5)
- 4.5. Les Usines Citroen, Beschreibung der Fabrik ca. 1929 (F, CETAC, 3)
- 4.6. Citroen autochenilles Kegresse (F, CCF, 3)
- 4.7. Citroen Type C, 5CV, Beschreibung und Bilder (F, CCF, 6)
- 4.8. Les Citroen C4 (D, Intraction, 3)
- 4.9. Les Jouets Citroen (E, TOC, 1)
- 4.10. Petite Rosalie de Record, Bericht mit Reklame (F, CCF, 3)
- 4.11. La 2CV, Bericht über den Prototyp (E, 2)
- 4.12. The 2CV, Testbericht, australisch 1956 (E, 3)
- 4.13. DS 19: Hans Herrmann testet (D, Hobby?, 3)
- 4.14. DS- birth of a legend, Geschichte und Test, 1956 (E, 7)
- 4.15. M 35, Wankelprototyp (E, 4)



beat scheidegger 10.8.84
 architekt htl
 brückfeldstr. 36
 3012 bern
 031 24 12 62

Zeichnung von Solu
 Severin über das Tieffen
 vom 24. Juni 84

PARIS-MOSCOU-PARIS

17 juli t/m 11 augustus 1984

1934-1984

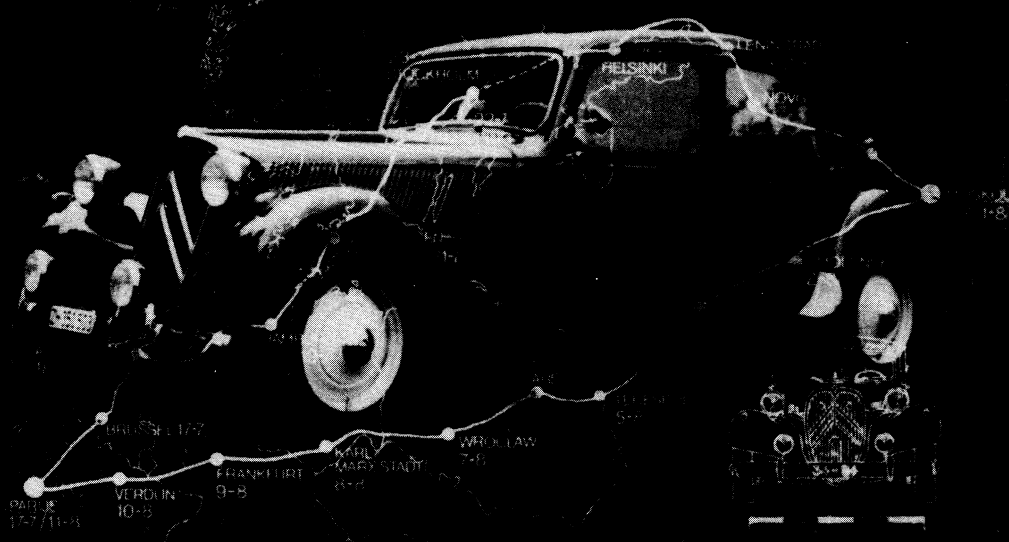

1934

PARIS-MOSCOU-PARIS

1984

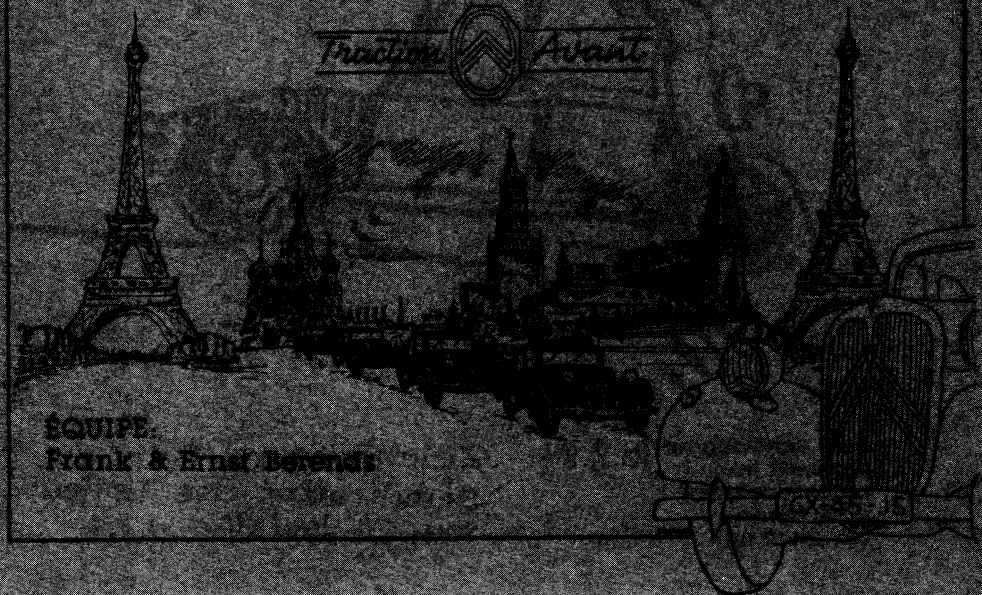

ÉQUIPE.
Frank & Ernst Berends

1934-1984

Veni vidi vici sagte Caesar vor zweitausend Jahren, nachdem er die halbe damals bekannte Welt eingenommen hatte. Das gleiche dachte Napoleon, als er vor knapp zweihundert Jahren halb Europa besetzte und den Arc de Triomphe in Paris bauen liess.

Aehnlich ging es auch uns. Auch wir kamen - aus halb Europa und Skandinavien; auch wir sahen - Rotlichter, die in der Morgensonne grün schienen und den Arc de Triomphe, belagert und umkreist von Dutzenden von Tractions; auch wir siegten - über die Pariser Gendarmerie, welche die Place de Gaulle um den Arc de Triomphe gerne wieder zurückerobert hätte.

So begann der fünfzigste Geburtstag des Citroën Traktion Avant. Für dieses Auto, das 1934 auf dem Markt erschien - genial aber nicht ausgereift - wurde ein entsprechendes Fest veranstaltet.

Schon Monate zuvor erfuhr man, dass ein Treffen stattfinden werde, Wochen zuvor erfuhr man, dass die Engländer und Holländer dabei sein werden, Tage zuvor erfuhr man, dass das Treffen in Bourget bei Paris stattfinden werde und Stunden zuvor erfuhr man, dass man auf dem Treffensplatz campieren konnte.

Da hatten wir uns allerdings längst auf dem Pariser Campingplatz im Bois de Boulogne einquartiert. Ein Nachteil war das für uns nicht, erstens weil wir näher bei der Innenstadt waren und zweitens, weil die Bise das Gemunkel von Bourget zu uns in den Süden trug, sodass wir rechtzeitig vom Treffpunkt beim Arc de Triomphe erfuhren und uns ebenfalls ins Getümmel stürzen konnten, das der Gendarmerie solche Pein bereitete.

Als wir schliesslich die Place Charles de Gaulle wieder freigaben, hatte die Bise auch den letzten Zweifel am Zustandekommen des Treffens verblasen. Die Kolonne, welche durch die Champs-Elysées zur Place de la Concorde rollte und dort ständig wachsend für noch grösseres Chaos sorgte, wird nicht nur uns unvergesslich bleiben.

Auch die geplagte Gendarmerie wird sich mit Schauer daran erinnern, wie Hunderte von Tractions das Parkverbot in Viererkolonnen missachteten. Solche Erlebnisse vergisst man nicht.

Der Aufbruch zur Fahrt durch die Innenstadt, die Peripherieautobahn und die Ausfallstrasse nach Bourget war der letzte Angriff auf die Pariser Verkehrsdisziplin. Er begann mit dem völligen Verkehrszusammenbruch an der Place de la Concorde. Tractions in der Innenstadt auf allen Strassen und Plätzen, Tractions auf der Autobahn, drei- und vierspürige Duellen mit Sonntagsfahrern, Motorradfahrer, die im Fahren fotografierten, Autofahrer, die rückwärts schauend vorwärts fuhren - mit einem Wort die perfekte Art des französischen savoir conduire.

In Bourget gab es nichts, was es nicht gab. Wieder Tractions soweit das Auge reichte. Légère, Large, Familiale, Commerciale, Cabriolet, Faux-Cabriolet, Rosengart, und, und, und. Vor dem Ausstellungsgebäude Ersatzteilmarkt und Verpflegungsstände, im Ausstellungsgebäude Büchermarkt, Plakate, Leibchen, Oldtimer, Prototypen, Polyester-carrosserien, Motoren und wieder Verpflegung und überall staunende, begeisterte, fachsimpelnde Tractionisten, darunter die Kinder von André Citroën, mittlerweile auch schon um die sechzig herum. Sie drücken hier Hände, schreiben dort Widmungen auf Karten, unterhalten sich mit fremden Leuten und gehören selbstverständlich zu der riesigen Familie, die durch das letzte Werk ihres Vaters seit einem halben Jahrhundert zusammengehalten wird.

Res Diem

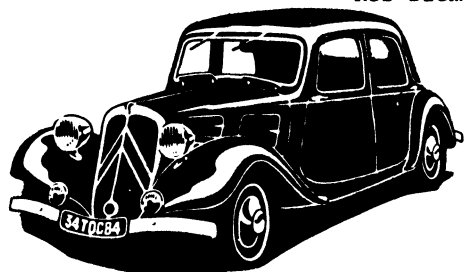

Bilder von 50 Jahre Traction Avant in Paris
~~~~~

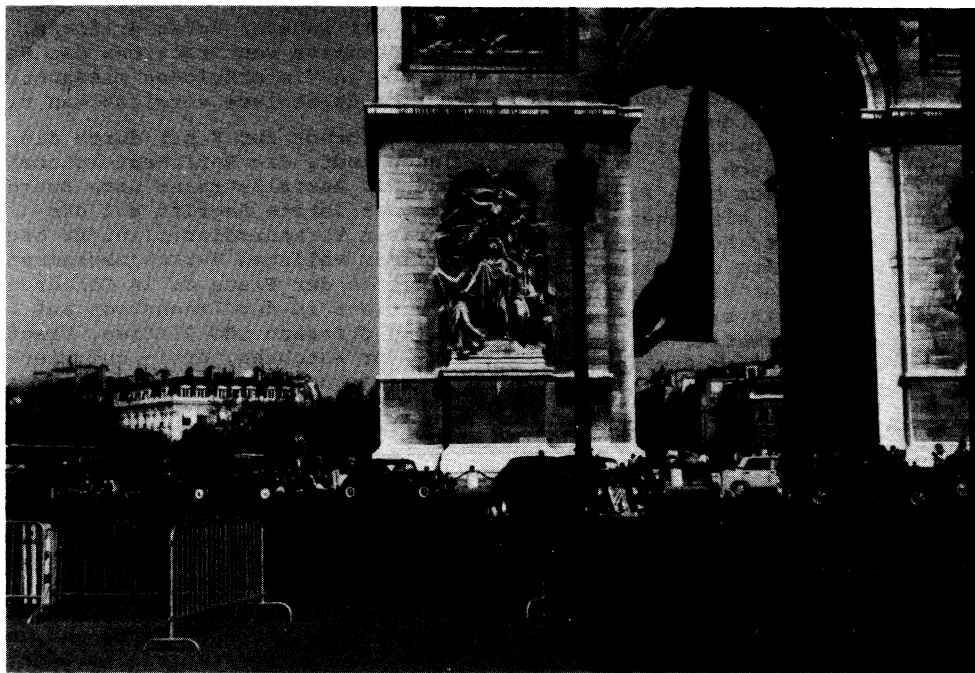

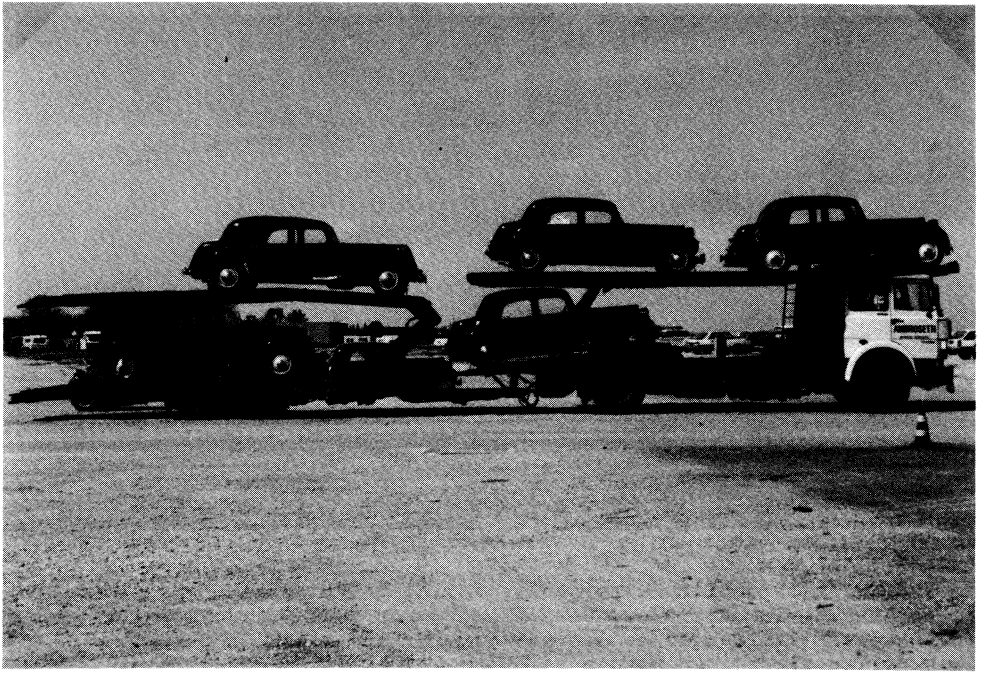

Fotos: Michael Moser

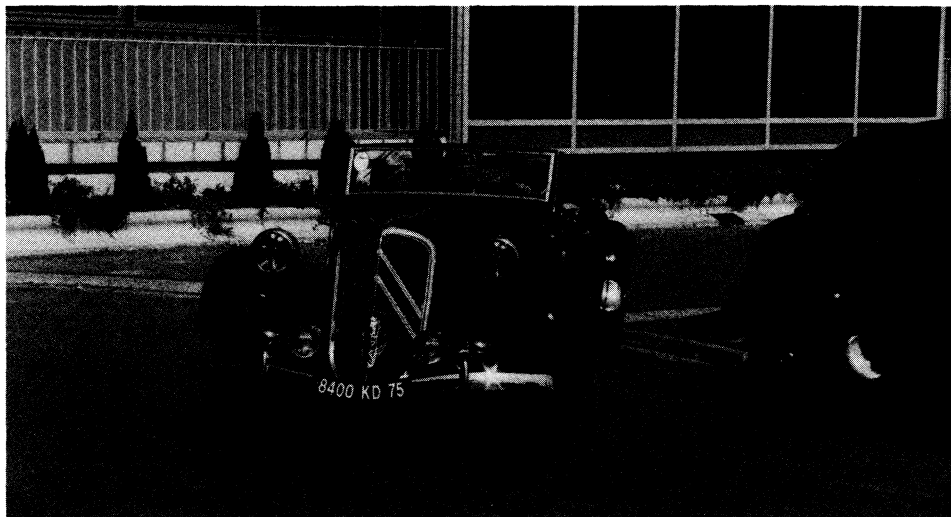

Prominenz am jubiläumstreffen in Paris: Denys Joannon am steuer seines 15-Six-cabriolet, dass er 1965 für 6000.- fr. von einem schweizer kaufte. Es soll einst der familie Michelin gehört haben. Von diesem typ wurden bei Citroén nur 3...5 stück gebaut. Daneben Bernard Citroén (sohn von André Citroén) mit seiner Frau.

Fotos KuGa



Wussten sie, dass das Saudi Arabische fernsehen von der feier 50 jahre Citro en traction avant in Paris in der tagesschau eine kurze aufzeichnung sendete?

Bild: Middle east correspondent DACK

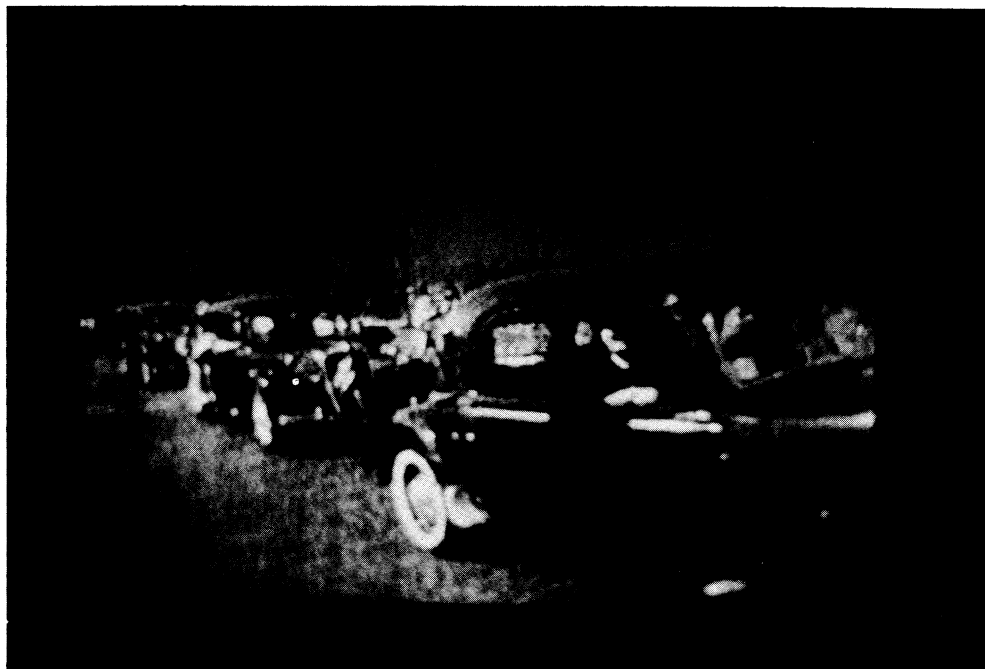

---

MITGLIEDER STELLEN SICH VOR

---

Ich stelle mir vor das sich unter diesem titel neue sowie alte mitglieder in wort und bild selber vorstellen. Zb. wie man ausgerechnet zum Traction kam, was man mit ihm so alles erlebt hat, was man selber so macht, etc., und noch ein bild von sich, mit oder ohne Traction, frau, freundin, hund usw. beifügt. Der anfang ist gemacht. Wer macht weiter? Zur not werden werden auch gut lesbare handschriftliche storys angenommen. Diese aber bitte mindestens 14 tage vor redaktionsschluss einsenden. af

\*\*\*\*\*

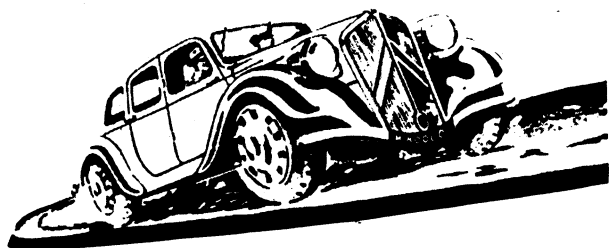

Liebe Tractionisten

Wir haben unser Hochzeitsfest glücklich hinter uns gebracht. Wir danken all denen herzlich, die zu dieser schönen Erinnerung beigetragen haben. Einen solchen Aufmarsch an Tractions vor der Kirche hätten wir uns nicht träumen lassen. Die Begeisterung darüber war auch bei unseren Gästen und den Dorfbewohnern riesig!

Das Fest ist vorbei - was bleibt sind die zwei Club-Tassen und das Traction-Kochbuch. Dieses ist mit soviel Freude und Liebe zusammengestellt, dass es wohl kaum im Gestell verstaubt. Wir werden uns Mühe geben, die Koch- und Lebensrezepte auszuprobieren und auch Euch gelegentlich daran teilhaben zu lassen. Es scheint übrigens, dass wir einige heimliche Feinschmecker in unserem Club haben - vielleicht liessen sich einmal tractionistische Gourmet-Wochen durchführen?

Gabi und Res Diem

\*\*\*\*\*

lit - literatur - literatur - literatur - literatur - literatur -  
.....

Les Fabuleuses Tractions von Fabien Sabates. Ein hübsches buch  
das mit seinen 63 seiten, ca 57 s.w. u.  
ca 25 farbfotos (teilweise ganzseitig) einen überblick über die  
ganze Traction aera gibt.

Le grand livre de la Traction Avant 7-11-15-22 von Olivier de Serres.

Das buch behandelt auf 398 seiten folgende themen: Historischer  
überblick; beschreibung aller T.A. modelle; Auslandproduktion,  
Citroénvertretungen etc; Spezialcarrosserien und zubehör; Rekorde,  
erfolge, rallies; Produktionsübersicht; Chassisnummern verzeichniss.  
Illustriert ist das ganz mit ca 646 abb., davon einige mehrfarbig.

Erhältlich sind die bücher bei unserem bibliothekar oder im buch-  
handel. Beide titel sind erschienen bei: E.P.A., 83, rue de Rennes,  
F - 75006 Paris.

.....





Mitglieder stellen sich vor

Ich war schon immer begeistert vom technisch anspruchsvollen DS. Vor zwei Jahren kam ich denn auch zu einem dieser "Rosthaufen". An den Osteren 1983 unternahmen wir eine Weineinkaufsfahrt ins Burgund. Unterwegs wurde jeder DS begutachtet und dann abgeurteilt: Der hat ja noch mehr Rost!

Bei einem Weinhändler mussten wir allerdings zugeben, dass er ein Prachtsstück besass. Beim Degustieren erfuhren wir, dass er noch weitere alte Citroens besitzt. In der Scheune zeigte er uns seine Schätze: Zwei kleinere (Ich kannte damals noch keine Unterschiede), ein umgebauter 15Six (für Rally ?), ein 15Six-H und sein Stolz: Ein zweiplätziges Cabriolet. Den grossen Six-H hätte er gerne verkauft.

Auf der Weiterfahrt schauten wir in jeden Hof hinein, um noch weitere Veteranen zu entdecken. Ein älterer Herr kam gerade von einer Ausfahrt zurück, ohne zu zögern wurde geklingelt und etwas erstaunt führte uns der Mann zur Garage, wo seine Traction noch dampfte.

Zu Hause juckte uns der Gedanke, so ein Ding zu besitzen. Wir hörten uns hier um und sahen auch einige, unter anderem einen grünen in Dinhard. Wir glaubten aber, dass die schweizer Tractions gut gepflegt und daher viel zu kostspielig sind. Deshalb reisten wir schon am nächsten Wochenende wieder ins Burgund.

Der geschäftige Weinverkäufer wollte mir den Sechszylinder mit allen Mitteln andrehen. Er empfahl mir sein hydropneumatisches Mobil als die grosse Rarität. Es sei ein seltenes und wenig produziertes Modell, rief er mir auf der Probefahrt zu, als ich vergeblich versuchte mit dem Ganghebel andere Zahnräder auf einander zu schieben. Ich kroch noch unter dem Auto und auch darin herum, um dem Rost auf die Spur zu kommen. Was ich aber da zu sehen bekam hat mir jeden Mumm genommen. Der gute Mann versuchte es noch einmal mit dem besten Wein, aber auch das konnte mich nicht umstimmen, wenn ich auch wankte.

Wenige Wochen danach kam ich an einen 15Six, 1949, aus Andelfingen. Karosseriemässig war er in einem untadeligen Zustand. Ich kaufte ihn und fuhr mit fast blockierten Vorderrädern nach Hause.

Da soll mir noch jemand sagen, die Bremsen seien ungenügend!

Nach ein paar kleineren Reparaturen, wie Silentblöcke wechseln, Bremsanlage überholen und einigen Einstellungen, konnte ich meine Traktion mit Erfolg vorführen.

Bei dieser Gelegenheit möchte ich mich bei all jenen bedanken, die mir mit Rat und Tat beigestanden sind.

Ich möchte es der Redaktion überlassen, ob noch Kürzungen oder Aenderungen vorgenommen werden müssen.

Ich freue mich auf jeden Fall selber, dass ich mich endlich aufge-  
rafft habe, etwas für die Clubzeitung zu schreiben.

Beiliegend sende ich noch ein Schema, wie ich mein 15Six neu verdrahtet habe. Die Sicherungsplatte (vom Autoabbruch) und die Relais sind auf eine Kunststoffplatte geschraubt und unter dem Armaturenbrett, anstelle des Klemmenbrettes, befestigt. Die Zugänglichkeit ist gut und die Relaispötte bekommen nichts zu sehen. Alle Drähte sind einzeln gezogen, also kein vorgefertigter Kabelbaum, und mit Nummern bezeichnet (Auf dem Schema sind nicht alle Nummern eingezeichnet).

Die Zündung habe ich doppelt über das Zündschloss geführt, um einen guten Kontakt zu gewährleisten.

Für weitere Fragen und Auskünfte stehe ich gerne zur Verfügung.

So das wärs, äs Grüessli vom

*R. Isler*

Robert Isler

Friedenstr. 20

8400 Winterthur

Tel. 052 23 72 29

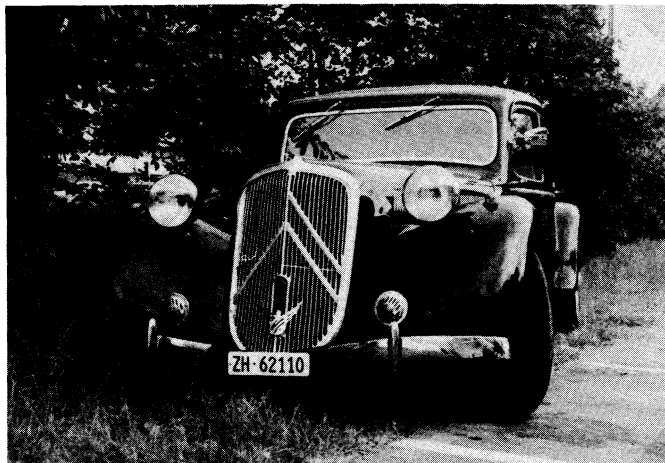

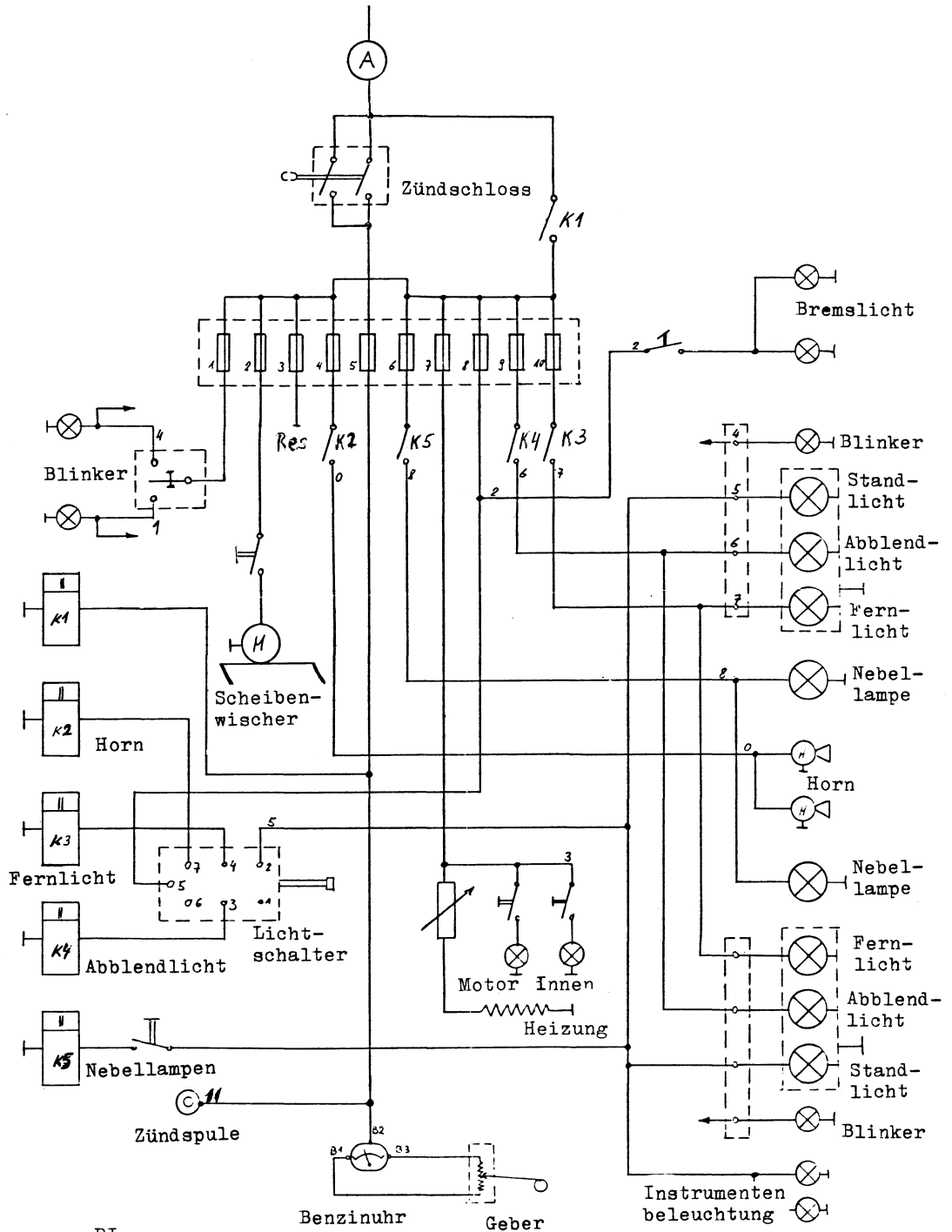

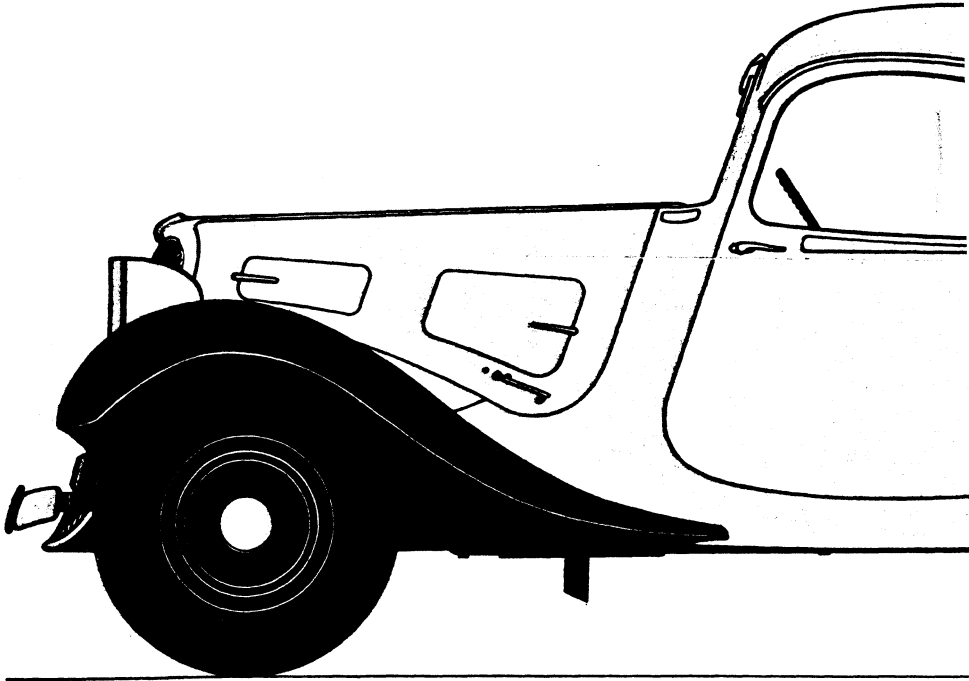

*Citroën. 11 L faux cabriolet*

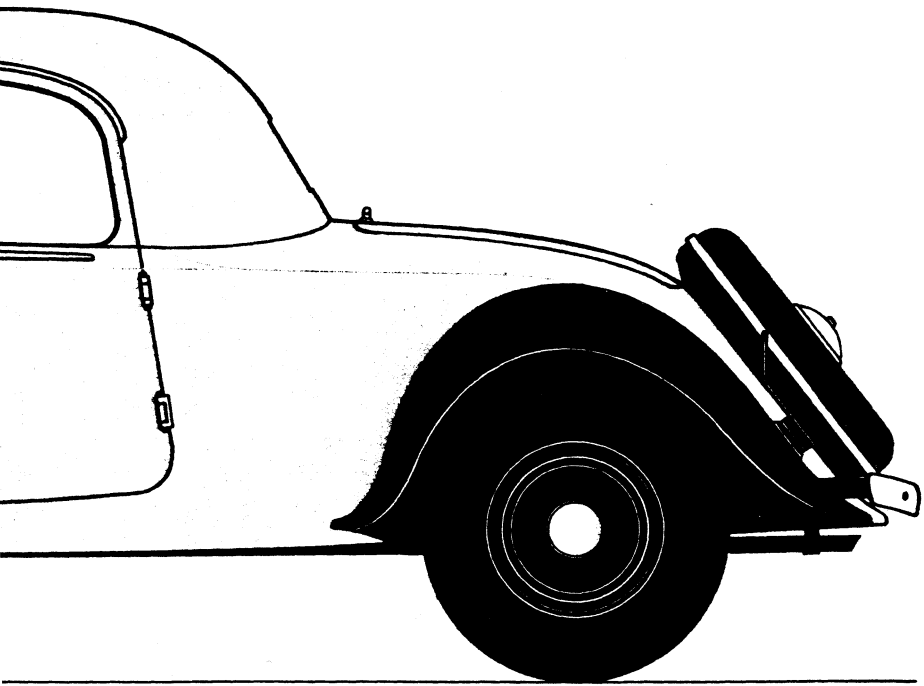

*let "traction avant", 1934*

Es handelt sich hierbei nicht um die erste fremdsprachige Übersetzung eines teiles von unserer clubzeitung, sondern, da es offenbar immer mehr clubmitglieder ins ausland zieht, um die uns bekannten kontaktadressen der region Middle east.

**DIETER ACKERKNECHT**

Associate Professor  
College of Environmental Design

*University of Petroleum & Minerals  
Dhahran, Saudi Arabia*

Off. (03)860-3284 Cable: (AL-JAMAAH)  
Tel. Res. (03)860-5651 Telex: 601060 UPM SJ

**Mubarak Dh'ar Al-Gahtani Est.**  
For Trading & Contracting



**RENEH MISEREZ**  
Operations Manager

C.R. 8652  
P.O. Box 1211 Al-Khobar  
Saudi Arabia

Tel. 8946518  
8980592  
Telex. 670278 Gahtani SJ

وبترول الكويت  
استاذ مشارك  
كلية تصاميم البيئة

جامعة البترول والغاز  
الظهران - المملكة العربية السعودية

مكتب ٣٢٨٤-٨٦٠ (٠٣) برقايا : (الجامعة)  
تليفون منزل ٥٦٥١-٨٦٠ (٠٣) تلکس ٦٠١٠٦٠ UPM SJ



مؤسسة مبارك ذعار القحطاني  
لتجارة والمقاولات

رينه ميسريس  
مدير العمليات

٨٩٤٦٥١٨ } تلفون  
٨٩٨٠٥٩٢ }  
تلکس ٦٧٠٢٧٨ قحطاني اس جي

ص.ت ٨٦٥٢  
ص.ب ١٢١١ - الخبر  
المملكة العربية السعودية

Vorbemerkung: Anzeigen bitte druckfertig liefern, sonst muss ein Zuschlag verrechnet werden!

- Unter der Rubrik "Kleininserate" können Mitglieder des CTAC und befreundete Clubs im Gegenrecht Kaufgesuche, Angebote, Tauschgesuche, Mitteilungen und diverse weitere Kleinigkeiten gratis abdrucken lassen. Es werden nur maschinengeschriebene Texte berücksichtigt. (Format A 4, evtl. A 5)
- Unter der Rubrik "Inserate" werden Anzeigen gegen einen Unkostenbeitrag von Fr. 60.- pro ganze Seite abgedruckt, die gewerblichen Charakter aufweisen. Inserate können 1/1, 1/2 oder 1/3 Seite gross sein, sie kosten entsprechend ihrer Grösse Fr. 60.-, Fr. 30.- bzw. Fr. 20.-. Für photographische Repros muss ein Zuschlag von Fr. 10.- erhoben werden.

Inserate und Kleinanzeigen sind an unsere Club-Adresse zu senden.

\*\*\*\*\*

Erhältlich beim CTAC:

- \* Ansteckknöpfe "Traction avant" ø 6 cm, stk fr. 3.- + versand.
- \* Universaltassen, weiss, mit clubemblem, stk fr. 7.50 + versand.

Nur solange vorrat erhalten sie beim CTAC die club-mitteilungen der jahre 83, 82, 81, 80, 79 u. 78 mit vielen interessanten beiträgen. Z.b. Traction briefmarken, technischen berichten, literatur hinweisen, treffen berichten etc etc. Preis pro no. fr. 3.- plus versand. Bestellungen sind an das postfach zu richten.

.....  
 Inserate werden nach den angaben des inserenten verfasst.  
 .....

Infolge Todesfalles zu verkaufen: Citroën légère 11 BL, jg. 1948, reparaturbedürftig, nicht vorgeführt. Preis: Fr. 8'000.-. Tel. 052 / 22 85 61.

\*\*\*\*\*  
Zu verkaufen: Günstig! 6-8 reifen Michelin X 165 x 400, gebraucht. Unterschiedlicher zustand. K. Oesterle, Goldbachstr. 88, 8700 Küssnacht. tel. 01 / 910 14 85.

\*\*\*\*\*  
Zu verkaufen: Betriebsanleitungen und reparaturhandbücher auf deutsch und französisch, ersatzteilkataloge französisch. A. Frick, Dorfstr. 39, 8912 Obfelden, tel. 01-761 15 95.

\*\*\*\*\*  
Zu verkaufen: zum selbstkostenpreis: 9 anlasser-haltebrieden 15/6, no. 456 423, aus sehr zähem sonderguss (neu hergestellt), plus 1 rohling, plus 1 gussform und eine vorrichtung zum zentrischen ausdrehen von jeweils 2 rohlingen. Pro briede fr. 43.-, ganzer materialsatz auf anfrage. Tel. 01 - 56 40 60.  
 .....



Roue en alliage léger à haute résistance.

**QUELQUES CRÉATIONS E.P.A.F. Pour votre Traction**



Culasse à chambre semi-hémisphérique soupapes gd diamètre



Carter à ailettes de refroidissement contenance 8 litres



Tubulure à deux carburateurs pour 11 et 15 Citroën



Enjiveur inoxydable pour tous types de roues

**E. P. A. F., 132 bis, Avenue du GÉNÉRAL-DE-GAULLE, CHAMPIGNY-sur-MARNE (Seine) POM. 05-79**

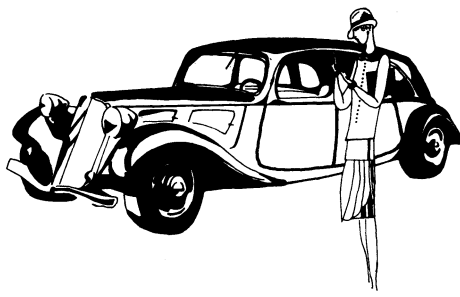

FRICK TRACTION - AVANT AG  
REPARATUREN & ERSATZTEILE  
Dorfstr. 39 8912 Obfelden T. 01/761 15 95

Neue auspuffkollektoren für 4 und 6 zylinder.  
Stossdämpfer.  
M 7 schrauben, muttern, unterlagsscheiben, federringe,  
federscheiben.  
Schrauben für tür- und kofferdeckelgriff-rosetten.  
Neue kofferdeckelgriffe.  
Original blinker und blinkerschalter.  
Gummidichtungen für unter türgriffrosetten, nummernbeleuchtung etc.  
Kühlwasserferthermometer mit schlauchanschluss.  
Sämtliche gummidichtungen und profile.  
Leder lenkungsmanschetten.  
Batteriekasten légère, large und 15/6.  
Gummiplatte zwischen batteriekasten und carrosserie.  
Auspuffhalterungen.  
Heckblech für köfferlimodell, neuanfertigung.  
Heizungsrohr, anschlussstrichter, gummiverbindungssteile.  
Antriebswellenmanschetten.  
Achsschenkelmanschetten.  
Vorder- und hinterachssilentblöcke.  
Obere und untere querlenkerwelle, neuanfertigung.  
Achsschenkel kugelköpfe, neu und revidiert.  
Kupplungen und antriebswellen im austausch.  
Neue pneus und batterien.  
Schalthelbfeder in schaltkulisse, haltet den schalthebel in neu-  
tralstellung.  
Schlagringschlüssel für bremsstrommelmutter vorderachse.  
Spezialwerkzeuge für vorderachse und lenkung.  
Alle Robri aluminium ziertheile.  
Motoren instandsetzen, getriebe/differential-, vorderachs- und  
lenkungsüberholung.  
Rostschäden beheben.  
Hohlraumbehandlung  
Elektrischeanlage neu verkabeln.  
Bremsrevision.





ihr einfamilienhaus  
ihren umbau  
ihren innenausbau  
ihre renovation  
ihr traumschloss

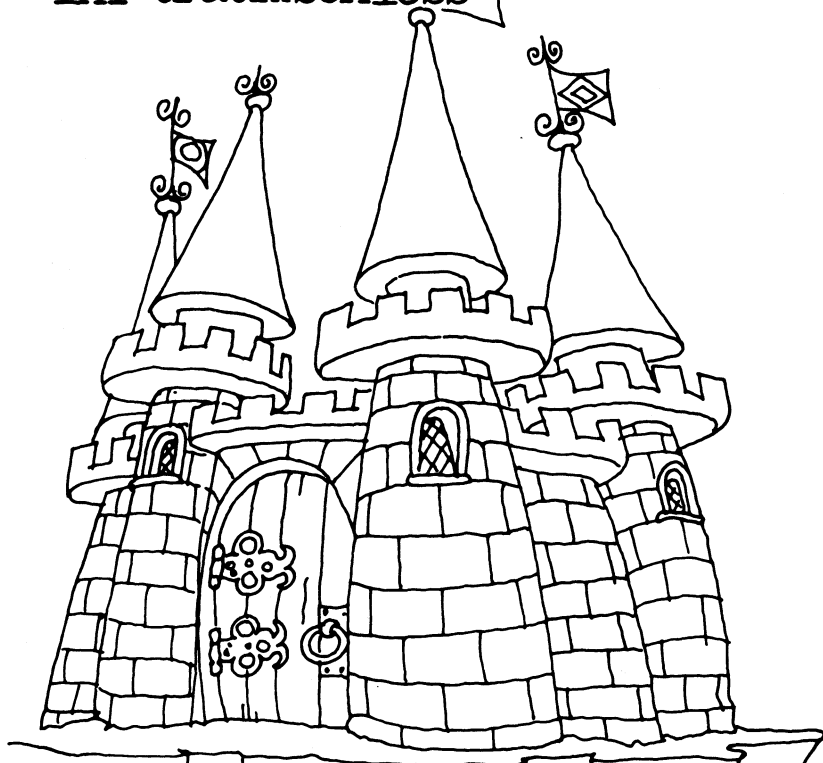

plant und realisiert ihnen:  
beat scheidegger architekt htl  
brückfeldstr. 36 3012 bern  
tel. 031 24 12 62

Inserat

22 CV Limousine V8 Prototyp, leichte  
Lackmängel, Bj.34, gegen Gebot, ernsth.  
Angebote

aus "Markt"

Andreas Rutishauser  
Altstetterstr. 163  
CH-8048 Zürich  
Tel. 01/62 67 95  
Postcheck: 17-40208  
Fribourg

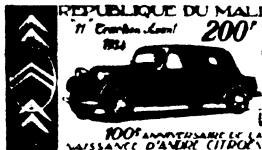

Philatelie:  
Automobile bis 1939  
Motorräder  
Schweiz ab 1907  
SMV Schweiz, Motiv-  
sammler Verein  
FIP-Gruppe  
Kraftfahrzeuge

Modellautos 1/43:  
Bugatti  
Citroen bis 1939  
MVZO: Modellauto-  
Vereinigung Zürich &  
Oberland

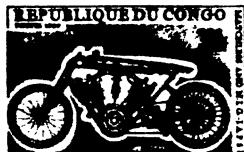

MARKT  
Postfach 1264  
Chiffre 05/84/50  
D-6270 IDSTEIN / TS  
Deutschland

Zürich, den 17. Mai 1984

Sehr geehrter Inserent,

gleich beim ersten Durchblättern der Kleinanzeigen in MARKT ist mir Ihre Anzeige für eine 22 CV V8 Limousine aufgefallen. Lange habe ich überlegt, ob ich überhaupt schreiben soll, sind doch offiziell alle Wagen dieses Typs als verschollen gemeldet.

Darf ich Sie bitten, mir, bevor ich ein Gebot für den Wagen abgebe, einige nähere Angaben zu liefern? Besonders würden mich interessieren:

- Aussehen des Autos
- Bilder des Motors und dessen Herkunft
- eventuelle Vorbesitzer
- Kopie des Fahrzeugscheins (so vorhanden)

Könnten Sie diese Angaben eventuell mit Fotos (Farbe) dokumentieren? (Die meisten, wenn nicht alle Fotos von den Salons in Paris 1934 und Brüssel, wo die 22CV der Öffentlichkeit vorgestellt wurden, sind mir bekannt.)

Bei Richtigkeit und Authentizität der von Ihnen gelieferten Angaben, bin ich gerne zu einem angemessenen Gebot bereit.

Mit freundlichen Grüßen

Andreas Rutishauser

Sehr geehrte Interessenten!

Leider muß ich Ihnen mitteilen, daß das Fahrzeug Citroen 22 cv bereits ins westliche Ausland veräußert worden ist.

Käufer und Verkäufer möchten anonym bleiben was ich als Beauftragter respektieren muß.

Doch ich möchte das Fahrzeug Citroen 22cv kurz beschreiben.

Karosserie: Die Karosserie ist dunkelgrau, die Kotflügel schwarz lackiert. Die Abmessungen, wie Länge, Höhe, Breite sowie Radstand entsprechen denen des 15 cv six von 1938.

Die Motorhauben besitzen eine nach vorn zusammenlaufende Sicke und an jeder Seite eine große Klappe. Im Kühlergrill ist in der Höhe des unteren Chevrons eine "8" eingearbeitet; das Kurbelloch ist oval. Die Stoßstangen sind vorn ab Kotflügelkante innen und hinten in ihrer ganzen Länge doppelt vorhanden. Die Scheinwerfer stehen frei auf den Kotflügeln.

Innenraum: Die Innenausstattung besteht aus mit dunkelbraunem Leder bezogenen Bänken.

Das Armaturenbrett beinhaltet ein Handschuhfach und ein Zentralinstrument mit Amperemeter, Essence, Kilometerzähler, und Zeituhr hinter dem Lenkrad (3 Speichen) .

Motor: Beim Motor handelt es sich um einen Ford V8 Motor aus dem Modell A, gekoppelt mit einem Dreigangetriebe, dessen 2. u. 3. Gang synchronisiert sind.

Leider kann ich Ihnen als Laie keine weiteren Angaben machen. In meinen Augen handelt es sich jedoch um ein Fahrzeugumbau eines 15 cv six, denn die Scheinwerfer gehörten beim 22cv, soweit mir bekannt in die Kotflügel versenkt; das Kurbelloch im Kühlergrill müßte rund sein. Bei der beschriebenen Motorhaube waren keine Spuren von Kühlrippen o.ä. zu entdecken. Insgesamt machte das Fahrzeug einen guten Eindruck Korrosionsschäden und Beulen waren nicht zu beanstanden, der Lack war abgestumpft. Der Motor lief rund, Hubraumangabe: ca. 4,8 Liter 90PS bei 3300 U/min. Ob das Getriebe ebenfalls von Ford oder von Citroen stammte war nicht zu ermitteln, da sich weder eine Nummer noch eine Markenbezeichnung fand. Der Wagen ist für 6 Personen zugelassen.

Mit freundlichen Grüßen

Der Beauftragte

## ZUM THEMA "VERSICHERUNGEN"

Fahrzeugversicherungen - Teil- oder Vollkasko - für unsere Autos sind immer noch ein Problem. Um endlich einmal Klarheit zu verschaffen, habe ich Ende Mai an verschiedene Versicherungen einen Brief geschrieben und um Stellungnahme gebeten.

Um unter Umständen darauf Bezug nehmen zu können, veröffentlichen wir nachfolgend auszugsweise die Korrespondenz und eine Liste aller Vers. Was aber soll man tun?

*Wenn man noch keine Versicherung hat:*

- Sich eingehend informieren.
- Will die persönliche Versicherung keine oder nur eine ungünstige Kasko/Teilkasko abschliessen, kann man sie mit den vorliegenden Unterlagen unter Druck setzen. Kündigung androhen. Auf alle Fälle: Diskutieren mit dem Agenten.
- Wenn alles nichts nützt: Versicherungen auf den frühest möglichen Termin kündigen und zu einer Versicherung gehen, die angemessene Bedingungen bietet.

*Wenn der Wagen bereits zu ungünstigen Bedingungen versichert ist:*

- Bietet die Generalagentur gemäss Brief bessere Bedingungen als der Agent, mit Nachdruck eine Aenderung des Vertrages verlangen.
- Bietet auch die Generalagentur nur ungünstige Bedingungen, unter Androhung auf Kündigung bessere Bedingungen verlangen.
- Gegebenenfalls Kündigung auf den frühest möglichen Termin.

*Wichtig:*

- Die meisten Versicherungen, die die Autos Kasko/Teilkasko versichern, tun dies nur im Zusammenhang mit der Haftpflichtversicherung des/der Wagen.
- Zweitwagen immer bei der gleichen Gesellschaft versichern wie Erstwagen. (Wechselschilder geben bei der Teilkasko einen Rabatt von 50%, bei Vollkasko einen von 90% auf dem billigeren Fahrzeug.)
- Ist eine Versicherung nicht bereit, den Wagen zu versichern, muss sie gemäss AVB (Allgemeine Versicherungs-Bedingungen) den Vertrag sofort lösen, wenn eine andere Gesellschaft dazu bereit ist. Nötigenfalls muss sie wie in Absatz 1 auch die Haftpflichtversicherung sofort freigeben. Damit lässt sich etwas Druck ausüben.
- Informieren, informieren, informieren. Da es Prämiendifferenzen bis gegen 300% geben kann, lohnt es sich, Vergleiche anzustellen. Als Hinweis: "Normale" (=neuere) Fahrzeuge werden zu einem Prämiensatz von 12% versichert. Prämien, die in diesem Bereich liegen, sind als angemessen zu bezeichnen. Wichtig ist natürlich auch, wie hoch der Preis des Wagens eingeschätzt wird. Dieser Preis muss unbedingt in der Police enthalten sein.
- Mit dem Hinweis, dass der Wagen mit einem Feuerlöscher und die elektrische Anlage mit Sicherungen ausgestattet ist, kann möglicherweise auch etwas erreicht werden. Natürlich muss dieser Hinweis den Tatsachen entsprechen.

Daniel Eberli



P.S. Als einzige der angeschriebenen Versicherungen hat mir "ALBA" nicht geantwortet.

**K**urven, Kreuzungen, Bahnübergänge usw. bergen Gefahren, mit denen auch der geübte Autofahrer auf jeder Tour rechnen muß. Haben Sie für alle Eventualitäten gut vorgesorgt? Wir beraten Sie gerne auch beim Abschluß von Autoversicherungen.



**Winterthur**  
**UNFALL**

Schweizerische Unfallversicherungs-Gesellschaft in Winterthur

1948

# CITROËN · TRACTION · AVANT · CLUB

Postfach 1066, CH-8058 Zürich-Flughafen  
Postcheck 80-18535, Tel. 052 43 25 17



Zürich, 28. Mai 1984

Direktion  
Versicherung

## Voll- und Teilkasko-Versicherungen von Liebhaberfahrzeugen

Sehr geehrte Damen und Herren,

Der Citroën Traction Avant Club vereint ca. 230 Mitglieder mit Wagen der Jahre 1934-1957. Viele unserer Mitglieder haben grosse Schwierigkeiten, ihre Wagen zu vernünftigen Bedingungen versichern zu lassen. Unter den Argumenten "Hohes Risiko", "Teure Reparaturen" etc. werden bei verschiedenen Versicherungen Tarife verlangt, die über 100% über dem Ueblichen liegen, oft noch verknüpft mit Bedingungen wie Fr. 1000.- +20% Selbstbehalt, Lack-schäden ausgenommen - und dies bei einer Teilkasko-Versicherung! Um unseren Mitgliedern eine angemessene Versicherung zu ermöglichen, bitten wir Sie, Ihre Politik unter Berücksichtigung der unten erwähnten Argumente zu überprüfen und uns Ihre Bedingungen mitzuteilen. Wir möchten diese in unserem Club-Organ veröffentlichen.

### Bemerkungen zum Argument "Hohes Risiko":

- Unsere Wagen haben eine unterdurchschnittliche Kilometerleistung (ca. 2000km /Jahr)
- Sie werden meistens bei schönem Wetter benützt (Kleines Hagel-Risiko)
- Wohl ohne Ausnahme sind sie in Garagen untergebracht.
- Viele sind mit einem Feuerlöscher versehen.
- Die Wagen werden überdurchschnittlich gepflegt und vorsichtig gefahren. Es erscheint logisch, dass die obengeannten Faktoren das Risiko senken.

### Bemerkungen zum Argument "Teure Reparaturen":

- Unsere Wagen wurden in Gross-Serien hergestellt (Total ca. 750'000). Ueberall auf der Welt gibt es Anhänger dieser Marke, so dass die Versorgung mit Ersatzteilen gesichert ist.
- Einige Preisbeispiele: Blinker komplet (Stk.) Fr. 42.-  
Rücklicher (Paar) Fr. 56.- bis 85.- (je nach Typ)  
Türklinke komplet Fr. 40.- bis 43.50 (je nach Typ)  
Stosstange komplet Fr. 230.-

- Die Scheiben (inkl. Frontscheibe) können bei jedem Glaser nachgemacht werden, da sie keine Krümmung aufweisen. Dadurch kosten sie nur einen Bruchteil der Preise für moderne Wagen.
- Für den Spengler bleibt es sich gleich, ob er an einem modernen oder alten Auto arbeitet. Allerdings erleichtern die verschraubten Kotflügel unserer Wagen die Arbeit erheblich. Durch das dickere Blech wirken sich Beschädigungen weniger gravierend aus.

Unser Vorschlag zur Versicherung unserer "Traction Avant"-Wagen:

1. Der zu versichernde Wagen wird durch einen unabhängigen Experten eingeschätzt (Unter Berücksichtigung von Anschaffungspreis, Restaurationsbelegen und Eigenleistungen.- Vorgeführte Wagen werden je nach Zustand zwischen ca. 7000.- und 22000.- gehandelt [4-Zylinder-Modell, 6-Zylinder ca. 3000.- bis 4000.- teurer])
2. Der Wagen wird auf Basis des Schätzwertes wie ein Neuwagen eingestuft, mit normaler Abschreibung.
3. Nach 3 bis 5 Jahren wird der Wagen wieder eingeschätzt, unter Berücksichtigung zusätzlicher Restaurationsarbeiten, geänderter Marktlage etc.
4. Alle 3 bis 5 Jahre wird der Wagen wie oben geschätzt und wieder wie neu eingestuft.

Auf dieser Basis kann er wie ein gewöhnlicher Zweitwagen mit Wechselnummer versichert werden, womit eine angemessene und vernünftige Versicherung möglich wird.

Ich hoffe, dass Sie dieser Argumentation folgen werden und uns sowie Ihre Vertreter über Ihre Versicherungspolitik informieren werden. Sollte Ihnen ersteres nicht möglich sein, wären wir dankbar, wenn Sie uns Ihre Argumente mitteilen würden. Gerne stehen wir mit weiteren Unterlagen bereit.

Mit freundlichen Grüßen

*Daniel Eberli*

Daniel Eberli,  
Präsident CTAC

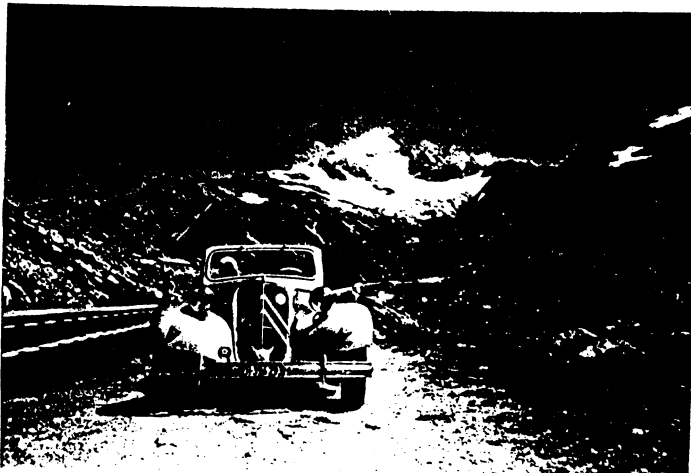

| VERSICHERUNG                             | TEILKASKO                                                                               |       | Red. | VOLLKASKO                  |                         | Red. |
|------------------------------------------|-----------------------------------------------------------------------------------------|-------|------|----------------------------|-------------------------|------|
|                                          | Prämie                                                                                  | SB    |      | Prämie                     | SB                      |      |
| SECURA                                   | 25-30%                                                                                  | 200.- | ja   | 117-135%                   | 1000.-                  | ja   |
| WINTERTHUR                               | ?                                                                                       | ?     | übl. | 72-145%<br>je nach km/Jahr | 500.-                   | übl. |
| SCHW. MOBILIAR                           | 12%                                                                                     | kein  | 50%  | 178%<br>175%<br>65%        | ohne<br>500.-<br>1000.- | 90%  |
| SCHW. UNION                              | nur für bestehende Kunden nach Expertise                                                |       |      |                            |                         |      |
| CONTNENTALE                              | nur für bestehende Kunden nach Expertise                                                |       |      |                            |                         |      |
| HELVETIA                                 | bis 2000 km/Jahr wie gewöhnliche PW<br>ab 2000 km/Jahr etwas höher                      |       |      |                            |                         |      |
| LA NEUCHATELOISE                         | von Fall zu Fall .....                                                                  |       |      |                            |                         |      |
| ALTSTADT                                 | 50-100% über Normaltarif                                                                |       |      |                            |                         |      |
| ZUERICH                                  | 25-50% über Normaltarif<br>Feuerlöscher obligatorisch                                   |       |      |                            | min. 500.-              |      |
| GENFER ALLGEM.                           | 20%                                                                                     | kein  |      | nur als Ausnahme           |                         |      |
| WAADT                                    | nur in Ausnahmefällen                                                                   |       |      |                            |                         |      |
| NATIONAL                                 | Prämie von Fall zu Fall                                                                 |       |      |                            | 500.-                   |      |
| LA SUISSE                                | offiziell keine Versicherungen für Oldtimer                                             |       |      |                            |                         |      |
| BERNER VERS.                             | normale Tarife                                                                          |       |      | möglich                    |                         |      |
| BASLER                                   | 15-20%                                                                                  | 500.- |      | ?                          |                         |      |
| ALPINA<br>Schweiz. ALLGEMEINE<br>ZUERICH | : Antwort erhalten für neuere PW, betreffend Oldtimer<br>sind noch Abklärungen im Gange |       |      |                            |                         | AR   |

Ein interessanter Beitrag zu diesem Thema erschien unter dem Titel "Wie Oldtimer versichern?" in der Automobil Revue no. 23 vom 31.5.1984. af



3001 Bern  
Schwanengasse 14  
Telefon 031 22 13 11  
Telegramm Mobiliar Bern  
Telex 32 605  
Postcheck 30 - 180

Citroën Traction Avant Club  
z.Hd. Herrn D. Eberli, Präsident  
Postfach 1066

8058 Zürich-Flughafen

Ihr Zeichen

Ihre Nachricht vom

Unser Zeichen

Bern,

Kunz/kb

7. Juni 1984

Voll- und Teilkasko-Versicherungen von Liebhaberfahrzeugen

Sehr geehrter Herr Eberli

Für Ihr Schreiben vom 28. Mai 1984 danken wir Ihnen bestens.

Aufgrund der regen Anfrage von Versicherungsmöglichkeiten für Veteranen-Automobile entschlossen wir uns seinerzeit, für diese Fahrzeuge eine entsprechende Kaskoversicherung in unser Angebot aufzunehmen. Insbesondere wurde dabei dem verminderten Risiko Rechnung getragen, indem die von Ihnen unter dem Argument "hohes Risiko" dargelegten Faktoren berücksichtigt wurden. Dabei unterscheiden wir folgende Fahrzeuge:

Veteranen, bis und mit Baujahr 1918  
Vintages, Baujahr 1919 bis 1930  
Classic cars, Baujahr 1931 bis 1940

Obschon Fahrzeuge jüngeren Datums nicht unter den Begriff Veteranen-Automobile fallen, können auch diese versichert werden, sofern beim Abschluss der aktuelle Handelswert den damaligen Katalogpreis übersteigt.

Voraussetzung zum Abschluss einer Kaskoversicherung ist eine Expertise über den Wert des zu versichernden Fahrzeuges, wobei der Anschaffungspreis, Restaurationsbelege sowie allfällige erbrachte Eigenleistungen entsprechend berücksichtigt werden.

Auf Wunsch werden dem Interessenten die Adressen der freiberuflichen Automobil-Experten zur Verfügung gestellt.

Für die Prämienberechnung ist jeweils der durch den Experten ermittelte Wert massgebend, welcher gleichzeitig im Vertrag

als Höchstentschädigung vereinbart wird. Es empfiehlt sich deshalb das Fahrzeug, insbesondere nach zusätzlichen Restaurationsarbeiten und geänderter Marktlage, neu einzuschätzen.

Damit Sie Ihre Mitglieder entsprechend informieren können, erhalten Sie als Beilage unseren Voll- und Teilkasko-Tarif mit den allgemeinen Bedingungen. Den Deckungsumfang, welcher im übrigen nicht von den Automobilen abweicht, wollen Sie bitte den allgemeinen Bedingungen entnehmen.

Wenn Ihre Mitglieder Interesse zeigen sollten ihre "Traction Avant-Wagen" bei unserer Gesellschaft zu versichern, können sie sich direkt an eine im Verzeichnis (Beilage) aufgeführte Generalagentur wenden. Nachdem wir bereits seit längerer Zeit Veteranen-Automobile versichern und über Erfahrungen verfügen, ist eine kompetente Beratung gewährleistet. Sollte sich dennoch einmal ein scheinbar unlösbares Problem stellen, stehen wir Ihnen selbstverständlich gerne mit Rat und Tat zur Verfügung.

Wir hoffen, Ihnen mit unseren Ausführungen gedient zu haben und es würde uns freuen, Sie bzw. Ihre Mitglieder zu unserer Kundschaft zählen zu dürfen. Inzwischen wünschen wir weiterhin gute Fahrt.

Mit freundlichen Grüßen

SCHWEIZERISCHE MOBILIAR  
Versicherungsgesellschaft

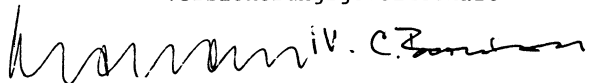

#### Teilkaskoversicherung

Der Prämiensatz beträgt 12 ‰ ohne irgendwelche Einschränkungen wie Selbstbehalt etc.

#### Wechselschilder

Ist das Veteranenfahrzeug in einem Wechselschild nicht das für die Tarifierung massgebende Fahrzeug, wird für die

Vollkasko 10 % der zu bezahlenden Prämie  
Teilkasko 50 % der zu bezahlenden Prämie

berechnet.

Direktion  
Avenue de Rumine 13  
1005 Lausanne

Telefon 021 201811  
Telex 24 370 swiss ch  
Postcheck 10-320  
Postfach 913, 1001 Lausanne

CITROEN TRACTION AVANT CLUB  
zHd. Herrn Daniel EBERLI  
Postfach 1066

8058 ZUERICH-FLUGHAFEN

Ihr Zeichen

Unser Zeichen

Lausanne.

35.233 Be/sb

7. Juni 1984

## VOLL- UND TEILKASKO-VERSICHERUNGEN VON LIEBHABERFAHRZEUGEN

Sehr geehrter Herr Eberli

Wir danken für Ihr Schreiben vom 28. Mai 1984.

Leider können wir Ihnen keine Kasko-Versicherungs-Offerte für Ihre "Traction Avant"-Wagen unterbreiten, da unsere Gesellschaft das Vollkasko-Risiko für Fahrzeuge, welche mehr als 10 Jahre alt sind, nicht versichert. Die Teilkasko-Versicherung übernehmen wir nur für weniger als 20 Jahre alte Fahrzeuge.

Wir bedauern, Ihnen keinen besseren Bescheid geben zu können und verbleiben

mit freundlichen Grüßen

La Suisse  
Unfall-Versicherungs-Gesellschaft

*u. a. z. m.* *D. Eberli*

GENERALDIREKTION  
Sulgeneckstrasse 19  
3001 BernTelefon 031 253111  
Telex 32 463 beass ch  
Telegramme Bernallgemeine  
Postcheck 30-7060Abteilung **Motorfahrzeuge**  
Sachbearbeiter **Hr. Gurtner**I. Ref.  
I. Schreiben vom

U Ref. iw

CITROEN TRACTION AVANT CLUB  
Hr. Eberli  
Postfach 10668058 Zürich-Flughafen

Bern, 22. Juni 1984

Voll- und Teilkasko-Versicherungen von Liebhaberfahrzeugen

Sehr geehrter Herr Eberli

Wir danken Ihnen bestens für Ihre Anfrage vom 28.5.1984. Unsere Annahmepolitik deckt sich ziemlich genau mit Ihrer Ansicht. Seit Jahren vertreten wir die Meinung, dass für gute Oldtimerfahrzeuge der theoretische Prämienmehrbedarf durch die Sorgfalt der Halter solcher Fahrzeuge aufgewogen wird.

Wer ein Liebhaberfahrzeug bei uns versichern möchte, muss uns einen Bericht eines neutralen Experten über Zustand und Marktlage beibringen. Nach diesem Marktwert wird das Fahrzeug zu den normalen Tarifsätzen gegen Teilkaskoschäden versichert. Eine Abschreibung wie für normale PW's erfolgt nicht, der festgelegte Marktwert bildet die Höchstentschädigungsgrenze. Eine Neueinschätzung wird nur notwendig, wenn die Marktlage ändert oder noch wesentliche Restaurationsarbeiten ausgeführt werden. Für sehr gut restaurierte PW's ist auch die Deckung von Parkierungsschäden- oder selbst eine Vollkaskoversicherung mit höherem Selbstbehalt möglich.

Eine Ausnahme bilden Fahrzeuge in schlechtem Zustand. Für diese werden im Einzelfall Einschränkungen in der Versicherungsdeckung, Selbstbehalte oder Prämienzuschläge festgelegt.

Unsere Generalagenturen kennen diese Annahmep Praxis und beraten Sie und Ihre Mitgliedern selbstverständlich gerne. Für weitere Fragen grundsätzlicher Natur stehen wir Ihnen selbstverständlich gerne zur Verfügung.

Gerne hoffen wir, damit Ihre Fragen beantwortet zu haben und bitten Sie, uns von einer allfälligen Publikation ein Belegexemplar zuzustellen.

Mit bestem Dank und freundlichen Grüßen sowie allzeit gute Fahrt.

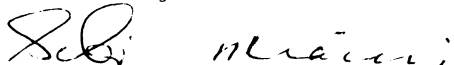
Berner Allgemeine  
Versicherungs-Gesellschaft

## ALLGEMEINE VERSICHERUNGS-GESELLSCHAFT

Avenue Foch no 101/102 116

1201 Genéve 06

Telefon 30231 479222

Postfach 8 Kontos 12 441

Telex 22478 Genas CH

Tel. Adr. Genassurance

Citroen-Traction avant-Club  
Postfach 1066

8058 Zürich-Flughafen

Ihre Zeichen:                      Ihre Nachricht vom: 28.5.84                      Unsere Zeichen: P-AA/bo                      Genf den: 22.6.84

### Voll- und Teilkasko-Versicherungen von Liebhaberfahrzeugen

Sehr geehrter Herr Präsident

Wir verdanken Ihre obige Anfrage und gestatten uns, nachstehend zu Ihrem Problem Stellung zu nehmen.

Wenn Sie in Ihrem Schreiben eingangs erwähnen, dass die Mitglieder Ihres Clubs grosse Schwierigkeiten haben, ihre Liebhaberfahrzeuge zu vernünftigen Bedingungen versichern zu lassen, kommt dies nicht von ungefähr. Wir möchten Ihnen nicht verschweigen, dass solche Fahrzeuge zweifellos nicht zu den bevorzugten Versicherungsobjekten zählen.

Nicht nur die Tarifierung, sondern vor allem eine Schadenerledigung kann zu erheblichen Problemen führen. Ganz allgemein ist zu sagen, dass die Kaskoversicherung den Begriff "Liebhaberwert" gar nicht kennt, was schon daraus hervorgeht, dass in der Regel keine entsprechenden Versicherungsbedingungen bestehen.

Wir sind indessen gerne bereit, diesbezügliche Anfragen Ihrer Mitglieder zu prüfen, wobei der zukünftige oder vielleicht schon bestehende Policenbestand und natürlich auch der Policenverlauf eine nicht unbedeutende Rolle spielt.

Eine weitere Bedingung setzt voraus, dass es sich um echte "Oldtimers" handelt, die im Marktbericht "InterClassic" (Eurotax) aufgeführt sind und uns somit gestatten, vom aktuellen Sammlerwert des Modelles eine Idee zu machen.



## GENFER ALLGEMEINE VERSICHERUNGS-GESELLSCHAFT

Eine weitere Bedingung ist die in Ihrem Schreiben erwähnte Expertise, von der auch die Höhe der Prämie abhängt. In der Tat beträgt letztere für das Teilkaskorisiko 2 % des durch den Experten geschätzten Wertes.

Als Ergänzung zu unseren allgemeinen Bedingungen legen wir jedem Vertrag die nachstehenden "Besonderen Bedingungen" bei:

### Teilkasko

#### " 1. Teilschäden

In Abänderung von Artikel ... der Allgemeinen Versicherungsbedingungen wird bestimmt, dass die Vergütung der Gesellschaft im Teilschadenfall höchstens 200 % des Betrages ausmachen kann, der für dieselben Reparaturkosten eines neuen Fahrzeuges, wenn möglich der gleichen Marke, Ausstattung und Leistung, zur Anwendung kommen würde.

#### 2. Totalschaden

In Abänderung von Artikel ... wird im Totalschadenfall die Entschädigungssumme anhand des jeweiligen Wertes auf dem Sammlermarkt festgesetzt. Es wird jedoch ausdrücklich festgehalten, dass die Höchstleistung der Gesellschaft Fr. .... nicht überschreiten kann.

#### 3. Neueinschätzung

Alle 5 Jahre wird der Wagen durch einen unabhängigen Experten neu eingeschätzt, unter Berücksichtigung der neuen Marktlage."

Was das Vollkaskorisiko anbelangt, könnte es sich nur um ganz seltene Ausnahmefälle handeln, wobei die Bedingungen, Prämien usw. noch zu bestimmen wären.

Wir danken Ihnen für das Interesse, das Sie unserer Gesellschaft entgegenbringen und verbleiben

mit freundlichen Grüßen

LA GENEVOISE

Compagnie générale d'Assurances

Scho bald isch wider CHLAUS-ZIIT



Region 1:

Der traditionelle Chlaushock der Region 1 findet am

8. Dezember im Restaurant Schweizerland in Stein am Rhein unter der kundigen Leitung von Max Güttinger (auch schon traditionell) statt.

Wieder einmal konnte die Kegelbahn für den CTAC reserviert werden. Da die Platzzahl beschränkt ist, ist eine Voranmeldung bis am 29. November unbedingt erforderlich. Talon unten.

Adresse für Anmeldung und Informationen:

Max Güttinger  
Oberdorfstrasse 12  
8264 Eschenz  
Tel: o54/41 36 65 (P)  
o54/41 37 05 (G)

Region 2:

Wie bisher auch schon, findet der Chlaushock der Region 2 im Zentrum von Zürich, am Hirschengraben 7, Haus zum Lindentor am 7. Dezember statt.

In diesem Lokal steht ein Grill zur Verfügung. Wir konnten ein Clubmitglied, das auch Metzger ist, dafür gewinnen, für uns zu Würsten und ev. auch anderes Fleisch mitzubringen. Daher ist eine Anmeldung (mit Fleischwunsch) nötig.

Adresse für Anmeldung und Informationen:

Armin Frick  
Zugerstrasse 115  
8810 Horgen  
Tel: 01/761 15 95 (G)  
01/725 10 16 (P)

\_\_\_\_\_ Anmelde-Talon \_\_\_\_\_

\_\_\_\_\_ Anmelde-Talon \_\_\_\_\_

Name .....

Telefon .....

Fleischwunsch .....

Anzahl Personen .....

Hock Region 1..... 2.....



.....  
MITGLIEDER - WERBUNG  
.....

Untenstehend haben wir Werbetalons vorbereitet, die ausgeschnitten und möglichen Interessenten des CTAC zur Anmeldung gegeben bzw. unter den Scheibenwischer geklemmt werden können.

CITROËN · TRACTION · AVANT · CLUB

Postfach 1066, 8058 Zürich-Flughafen



Ich interessiere mich für eine Mitgliedschaft beim CTAC. Bitte senden Sie mir diesbezügliche Unterlagen.

Name ..... Vorname .....

Adresse .....

Tel. P ..... G ..... Ich besitze einen TA:Nein  Ja

Fahrzeugtyp ..... Jahrgang ..... P.Kennzeichen .....

Farbe ..... Fahrgestellnr..... Besonderheiten .....

.....  
CITROËN · TRACTION · AVANT · CLUB

Postfach 1066, 8058 Zürich-Flughafen



Ich interessiere mich für eine Mitgliedschaft beim CTAC. Bitte senden Sie mir diesbezügliche Unterlagen.

Name ..... Vorname .....

Adresse .....

Tel. P ..... G ..... Ich besitze einen TA:Nein  Ja

Fahrzeugtyp ..... Jahrgang ..... P.Kennzeichen .....

Farbe ..... Fahrgestellnr..... Besonderheiten .....

.....  
CITROËN · TRACTION · AVANT · CLUB

Postfach 1066, 8058 Zürich-Flughafen



Ich interessiere mich für eine Mitgliedschaft beim CTAC. Bitte senden Sie mir diesbezügliche Unterlagen.

Name ..... Vorname .....

Adresse .....

Tel. P ..... G ..... Ich besitze einen TA:Nein  Ja

Fahrzeugtyp ..... Jahrgang ..... P.Kennzeichen .....

Farbe ..... Fahrgestellnr..... Besonderheiten .....



Herrn  
Hans Georg Koch  
Warlenbergstr. 36  
4133 Prateln

P. P.  
8810 Horgen

Koch-Jeltsch H.  
Steinlerweg 15  
4402 Frankendorf

**CITROËN**  
**ÉLÉGANCE**  
**SOLIDITÉ**  
**CONFORT**  
**ECONOMIE**

